



**AIRICOM** Ile de France  
Paris et Nord  
65 rue de la Libération - 60710 Chevrières  
tél 03.44.91.04.14 - fax 03.44.91.04.15  
www.airicom.com - info@airicom.com

**AURECOM** Bretagne et  
Grand Ouest  
La Ville Cognac - 56430 Mauron  
tél 02.97.22.79.72 - fax 02.97.22.90.51  
www.aurecom.fr - info@aurecom.fr

**RG2i** Rhône Alpes  
Est et Sud-est  
26 rue Bergson - 42000 Saint Etienne  
tél 04.77.92.03.56 - fax 04.77.92.03.57  
www.rg2i.com - info@rg2i.fr

**Votre interlocuteur**

Groupe **PAR**

# TERMINAUX D'ENTREES / SORTIES

# TES

**P DOC TES 001 F  
V 2.0**

# SOMMAIRE

|          |  |           |
|----------|--|-----------|
| <b>1</b> | <b>PRESENTATION ET CARACTERISTIQUES GENERALES .....</b>                    | <b>5</b>  |
| 1.1      | CARACTERISTIQUES GENERALES.....  | 5         |
| 1.2      | ENCOMBREMENT ET FIXATION DU TES .....                                      | 5         |
| <b>2</b> | <b>MISE EN OEUVRE MATERIELLE : RACCORDEMENTS ET CARACTERISTIQUES .....</b> | <b>6</b>  |
| 2.1      | BORNIER D'ALIMENTATION, CHIEN DE GARDE ET PARAMETRAGE .....                | 6         |
| 2.1.1    | Entrée 24V= .....  | 6         |
| 2.1.2    | Sortie chien de garde : Wdg.....   | 7         |
| 2.1.3    | Entrée de paramétrage par défaut sortie usine : Prm .....                  | 7         |
| 2.1.4    | Signalisations correspondantes.....  | 7         |
| 2.2      | TABLEAU DES TES AVEC LEURS TYPES D'ENTREES SORTIES.....                    | 8         |
| 2.3      | ENTREES LOGIQUES DE TYPE N ,COMMUN = 0V.....                               | 9         |
| 2.4      | ENTREES LOGIQUES DE TYPE P ,COMMUN = 24V .....                             | 9         |
| 2.5      | ENTREES LOGIQUES DE TYPE P A CONTROLE DE FILERIE .....                     | 10        |
| 2.6      | SORTIES LOGIQUES STATIQUES TYPE P , COMMUN = 0V .....                      | 11        |
| 2.7      | SORTIES LOGIQUES A RELAIS ELECTROMECHANIQUES.....                          | 12        |
| 2.8      | ENTREES ANALOGIQUES 0 - 20 MA OU 0-10 V.....                               | 13        |
| 2.9      | SORTIES ANALOGIQUES 0 - 20 MA ET 0 - 10 V.....                             | 14        |
| 2.10     | LIAISONS RS232 ET RS485.....   | 15        |
| 2.11     | CONNEXION AU RESEAU RS485.....   | 17        |
| 2.11.1   | Topologie générale.....  | 17        |
| 2.11.2   | Recommandations.....   | 17        |
| 2.11.3   | Raccordements.....   | 18        |
| 2.11.4   | Câbles préfabriqués de liaison réseau RS422 / RS485 .....                  | 20        |
| <b>3</b> | <b>FONCTIONNALITES LOGICIELLES .....</b>                                   | <b>21</b> |
| 3.1      | PRINCIPE GENERAL – LES MEMOIRES DU TES.....                                | 21        |
| 3.2      | FONCTIONS PREPROGRAMMEES.....  | 21        |
| 3.2.1    | Sur les entrées logiques .....   | 21        |
| 3.2.2    | Sur les sorties logiques .....   | 21        |
| 3.2.3    | Sur les entrées analogiques .....  | 22        |
| 3.2.4    | Sur les sorties analogiques .....  | 24        |
| 3.3      | MISE EN ROUTE DE L'ATELIER TESIS.....                                      | 25        |
| 3.4      | FONCTIONNALITES DE L'ATELIER TESIS.....                                    | 25        |
| 3.4.1    | Touches actives.....   | 25        |
| 3.4.2    | Arborescence des menus.....  | 25        |
| 3.5      | PARAMETRES DE CONFIGURATION .....  | 27        |
| 3.5.1    | Paramètres de communication .....  | 27        |
| 3.5.2    | Paramètres associés aux entrées logiques .....                             | 27        |
| 3.5.3    | Paramètres associés aux sorties TOR.....                                   | 27        |
| 3.5.4    | Paramètres associés aux entrées analogiques .....                          | 27        |
| 3.5.5    | Paramètres associés aux sorties analogiques .....                          | 27        |
| <b>4</b> | <b>TES SPECIAUX.....</b>   | <b>28</b> |
| 4.1      | TES MIROIR.....  | 28        |
| 4.1.1    | Mise en oeuvre.....  | 28        |
| 4.2      | TES - RED : LA REDONDANCE DU BUS RS485 .....                               | 29        |
| 4.3      | PARAMETRAGES PARTICULIERS DES VOIES RS422/485 ET RS 232.....               | 30        |
| 4.3.1    | Procédure .....  | 30        |
| 4.3.2    | Contenu du fichier .....   | 30        |
| <b>5</b> | <b>PLAN MEMOIRE DES TES .....</b>  | <b>32</b> |
| 5.1      | INTRODUCTION.....  | 32        |
| 5.2      | PLAN MEMOIRE DES TES 16 EST, 32 EST, 32 ET, 32 ET-S .....                  | 33        |
| 5.2.1    | Mot d'état général.....  | 33        |
| 5.2.2    | Les mots d'états des entrées et sorties logiques.....                      | 33        |

|          |   |           |
|----------|---|-----------|
| 5.2.3    | <i>Mots utilisés pour surveiller la liaison RS 422/485 avec le maître.</i>              | 34        |
| 5.2.4    | <i>Les compteurs des voies logiques.</i>  | 35        |
| 5.2.5    | <i>Les chronomètres.</i>  | 36        |
| 5.2.6    | <i>Les chronomètres totalisateurs des entrées logiques.</i>                             | 36        |
| 5.2.7    | <i>Registres spécifiques au TES 32ET-S : détection fils coupés et en court circuit.</i> | 37        |
| 5.3      | <b>PLAN MEMOIRE DU TES 32 ST</b>  | 38        |
| 5.3.1    | <i>Mot d'état</i>   | 38        |
| 5.3.2    | <i>Etats et pilotage des sorties</i>  | 38        |
| 5.3.3    | <i>Mots utilisés pour la surveillance de la communication de la RS 485.</i>             | 38        |
| 5.3.4    | <i>Compteurs de diagnostic de la liaison série RS 422 / 485</i>                         | 38        |
| 5.3.5    | <i>Compteurs de diagnostic de la liaison RS 232</i>                                     | 38        |
| 5.4      | <b>PLAN MEMOIRE DES TES 4EA, 4SA, 8EA, 8ESA, 8SA-U</b>                                  | 39        |
| 5.4.1    | <i>Mot d'état du TES analogique</i>   | 39        |
| 5.4.2    | <i>Entrées TOR</i>  | 39        |
| 5.4.3    | <i>Entrées Analogiques</i>  | 39        |
| 5.4.4    | <i>Etat des voies analogiques</i>   | 39        |
| 5.4.5    | <i>Commande des sorties TOR</i>   | 39        |
| 5.4.6    | <i>Commande des sorties analogiques</i>   | 40        |
| 5.4.7    | <i>Variables diverses TOR</i>   | 40        |
| 5.4.8    | <i>les valeurs des seuils sur les entrées analogiques</i>                               | 40        |
| 5.4.9    | <i>les sorties logiques associées aux seuils</i>  | 41        |
| 5.4.10   | <i>Polarité des sorties logiques associées aux seuils</i>                               | 41        |
| 5.4.11   | <i>Les positions de repli des sorties</i>   | 41        |
| 5.4.12   | <i>Surveillance des réseaux</i>   | 42        |
| 5.4.13   | <i>Mémoires tampons analogiques</i>   | 42        |
| 5.4.14   | <i>Compteurs des changements d'état sur les entrées TOR</i>                             | 43        |
| 5.4.15   | <i>Les chronomètres des entrées logiques</i>  | 43        |
| <b>6</b> | <b>LE PROTOCOLE MODBUS</b>  | <b>44</b> |
| 6.1      | <b>GENERALITES</b>  | 44        |
| 6.1.1    | <i>Codes fonctions</i>  | 44        |
| 6.1.2    | <i>Adressage</i>  | 44        |
| 6.1.3    | <i>Description des échanges</i>   | 44        |
| 6.2      | <b>STRUCTURE DES TRAMES</b>   | 45        |
| 6.2.1    | <i>Fonction lecture n mots</i>  | 45        |
| 6.2.2    | <i>Fonction écriture n mots</i>   | 45        |
| 6.2.3    | <i>Fonction écriture 1 mot</i>  | 45        |
| 6.2.4    | <i>Fonction lecture n Bits</i>  | 45        |
| 6.2.5    | <i>Fonction écriture n bits</i>   | 46        |
| 6.2.6    | <i>Fonction lecture rapide de 8 bits</i>  | 46        |
| 6.2.7    | <i>Temps de transmission</i>  | 46        |

# 1 Présentation et caractéristiques générales

Les modèles de la gamme TES se présentent sous la forme d'un bloc compact en aluminium disposant d'une prise communication série, de **borniers débrochables** à vis, d'un dispositif de fixation sur rail normalisé et d'une face avant où apparaissent des voyants indicateurs de l'alimentation, de la communication série et des entrées - sorties.

Les Terminaux d'Entrées - Sorties TES réalisent l'interface entre un bus de communication série et des capteurs ou actionneurs associés au processus, pour le compte d'un processeur central, qui peut être un Automate Programmable, un micro ordinateur de type PC ou toute autre système programmable.

Les TES convertissent leurs entrées TOR en mots qui sont "sérialisés" à destination du processeur central et, dans l'autre sens, "désérialisent" les mots en provenance du processeur central pour commander leurs sorties.

## Le TES est esclave Modbus/Jbus sur une RS485 ou RS422 (bipaire)

Véritable bornier intelligent décentralisé, le TES apporte à l'utilisateur les avantages suivants :

- réduction du câblage : le TES est monté à proximité des capteurs et actionneurs ;
- économie sur les coûts d'installation et de matériel : les coffrets de répartition intermédiaires ne sont pas nécessaires ;
- montage simple : sur rail normalisé ;
- compact : il s'intègre facilement dans les coffrets, boîtes à bouton, bâtis-machine, etc... ;
- mise en oeuvre rapide : les fonctions sont simples et figées ; le protocole Modbus/Jbus permet un couplage direct à la plupart des Automates Programmables et des micro-ordinateurs ;
- diagnostic centralisé (processeur central) et décentralisé (TES) de l'installation en cas de défaut

## 1.1 Caractéristiques générales

Le TES se présente sous la forme d'un boîtier monobloc en aluminium de 3mm d'épaisseur.

masse : 650 g  
étanchéité : IP 205  
Température de stockage : 20 à +70 degrés C  
Température de fonctionnement : 0 à +60 degrés C  
Hydrométrie : jusqu'à 90% sans condensation  
option tropicalisation sur demande

## 1.2 Encombrement et fixation du TES

Les cotes sont exprimées en millimètres. Les borniers à vis sont débrochables. Le connecteur SubD 9 points est un connecteur femelle, et est muni de deux douilles de verrouillage taraudées. La fixation du boîtier s'effectue sur profilé asymétrique (en G) de 32 mm ou symétrique (en chapeau) de 35 mm, selon la normalisation DIN.

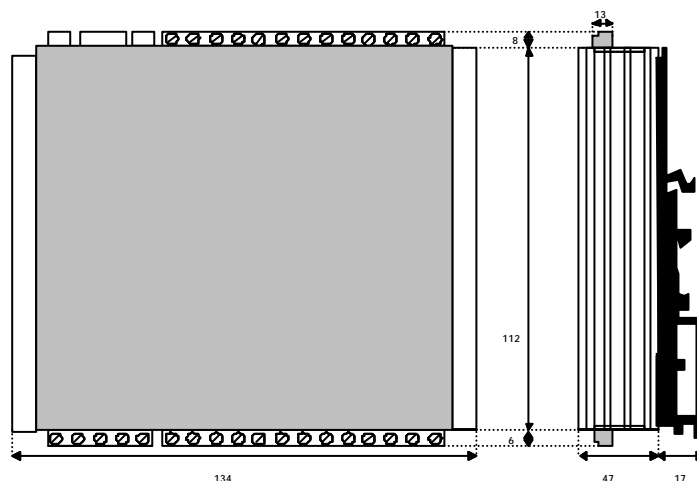

## 2 Mise en oeuvre matérielle : raccordements et caractéristiques

### 2.1 Bornier d'alimentation, chien de garde et paramétrage

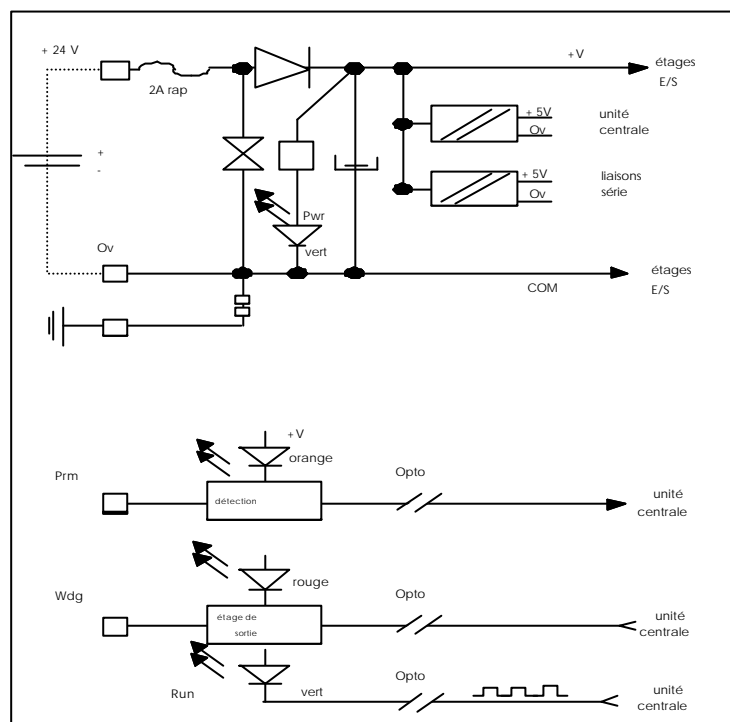
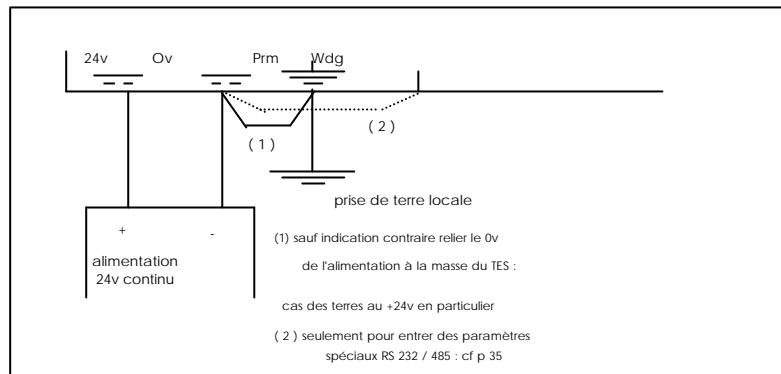

#### 2.1.1 Entrée 24V=

L'alimentation du TES fournit les différentes tensions nécessaires aux blocs fonctionnels à travers un étage de filtrage (condensateur), d'écrtage de surtensions transitoires (écrteteur) et de protection contre les surtensions permanentes ou les inversions de polarité (fusible + écrteteur + diode).

| Nombre de voies   | TES ToR                   | TES Analogique                    |     | Commentaires  |
|---|---------------------------|-----------------------------------|-----|---|
|   | 16<br>32                  | 4                                 | 8   |   |
| Tension d'alimentation<br>valeur nominale<br>plage admissible                                 | 24 Vcc<br>21,6...<br>26,4 | 24 Vcc<br>21,6... 26,4            |     | +/- 10%<br>Courant continu (redressé filtré)<br>Ronfle 50 Hz comprise   |
| Consommation<br>- valeur nominale<br>mA<br>- courant d'appel                                  | 70<br>105<br>2 A          | 110<br>170                        | 2 A | Entrées et sorties au repos, tension d'alim. =<br>24 V<br>A la mise sous tension, pendant 10 ms   |
| Micro-coupure non<br>détectée   | 10 ms                     | 10 ms                             |     | TES à pleine charge   |
| Séparation galvanique<br>alim/entrées ou sortie<br>alim/unité centrale<br>alim/liaisons série | non<br>2,5 Kv<br>2,5 Kv   | non<br>2,5 Kv eff.<br>2,5 Kv eff. |     | Alimentation, entrées et sorties ont le Ov<br>comme point commun Les TES Miroir et les TES à<br>entrées de sécurité (-S) ont le commun au<br>+24V |

### 2.1.2 Sortie chien de garde : Wdg

La sortie **Wdg**, dont l'étage de puissance est identique à celui d'une sortie TOR, est active (passante) en marche normale (sécurité positive). Elle est commandée par un dispositif indépendant du micro-processeur, de telle sorte que si ce dernier tombe en panne ou s'il détecte lui même un défaut, le chien de garde soit armé. La sortie TOR se désactive alors, le voyant rouge s'allume pendant qu'en interne l'unité centrale est réinitialisée. (NOTA : à la mise sous tension du TES, comme à sa coupure, le voyant s'allume brièvement).

### 2.1.3 Entrée de paramétrage par défaut sortie usine : Prm

L'entrée **Prm** doit être laissée "en l'air" en marche normale d'exploitation. Elle permet d'utiliser les paramètres fixés par l'utilisateur.

En reliant l'entrée Prm au Ov, le TES utilise alors les paramètres par défaut figés en usine décrits ci après. Cette manipulation permet en tout temps de reprendre la main par l'atelier de paramétrage TESIS.

- liaison série RS 232 : Modbus/Jbus, esclave 1, 9600 bds, parité paire, 1 bit stop.
- liaison série RS 422/485 : protocole Modbus/Jbus, esclave 1; vitesse 38400 Bds ; 8 bits de donnée, parité paire, 1 bit stop, temps d'attente : 100ms ; position de repli : toutes les sorties à 0
- entrées TOR : temps de filtrage : 5 ms.
- sorties TOR : fréquence de clignotement 1 : 1 Hz ; fréquence 2 : 10 Hz
- entrées analogiques: mises à l'échelle désactivées (valeurs en points entre 0 et 1023) aucun seuil.
- sorties analogiques: mises à l'échelle désactivées (valeurs en points entre 0 et 32735) pas de position de repli.

### 2.1.4 Signalisations correspondantes

0 : voyant éteint, 1 : voyant allumé, C : voyant clignotant à 0,5Hz, x : indéterminé / indifférent.

| Pwr | Run | Wdg | Prm | Signification des voyants Pwr, Run, Wdg et Prm  |
|-----|-----|-----|-----|---|
| 0   | X   | x   | x   | Défaut d'alimentation : de la source, de son branchement, ou fusible coupé.   |
| 1   | 0   | 1   | x   | Défaut fonctionnel interne au TES (défect. par auto-tests). Sorties du TES à 0.   |
| 1   | 1   | 0   | x   | Marche nominale.  |
| 1   | 1   | C   | x   | Le Clignotement de Wdg pour les TES version 4.3 et plus indique que la communication avec le maître a été perdue  |
| x   | x   | x   | 1   | Les cas de figure ci-dessus restent valables. Seul varie le paramétrage du TES, qui bascule sur le jeu de paramètres dits "par défaut" indépendants de ceux saisis par TESIS. |

## 2.2 Tableau des TES avec leurs types d'entrées sorties

| Modèle        | Entrées logiques type..         | Sorties logiques.. | Entrées analogiques | Sorties analogiques |
|---------------|---------------------------------|--------------------|---------------------|---------------------|
| P TES 16EST   | 8 type N                        | 8 type P           |                     |                     |
| P TES 32EST   | 16 type N                       | 16 type P          |                     |                     |
| P TES 32ET    | 32 type N                       |                    |                     |                     |
| P TES 32ET-S  | 32 type P à contrôle de filerie |                    |                     |                     |
| P TES 32ST    |                                 | 32 type P          |                     |                     |
| P TES 16ESR   | 8 type P                        | 8 relais           |                     |                     |
| P TES 16 rem  |                                 | 16 relais          |                     |                     |
| P TES 4EA I   | 4 type N                        | 4 type P           | 4 entrées 0-20mA    |                     |
| P TES 4EA U   | 4 type N                        | 4 type P           | 4 entrées 0-10V     |                     |
| P TES 8EA I   | 4 type N                        | 4 type P           | 8 entrées 0-20mA    |                     |
| P TES 8EA U   | 4 type N                        | 4 type P           | 8 entrées 0-10V     |                     |
| P TES 8ESA I  | 4 type N                        | 4 type P           | 4 entrées 0-20mA    | 4 sorties 0-20mA    |
| P TES 8ESA U  | 4 type N                        | 4 type P           | 4 entrées 0-10V     | 4 sorties 0-10V     |
| P TES 4SA I   | 4 type N                        | 4 type P           |                     | 4 sorties 0-20mA    |
| P TES 4SA U   | 4 type N                        | 4 type P           |                     | 4 sorties 0-10V     |
| P TES 8SA U   | 4 type N                        | 4 type P           |                     | 8 sorties 0-10V     |
| P TES M32EST  | 16 type P                       | 16 type P          |                     |                     |
| P TES M32ET   | 32 type P                       |                    |                     |                     |
| P TES M4SA I  | 4 type N                        | 4 type P           |                     | 4 sorties 0-20mA    |
| P TES M4SA U  | 4 type N                        | 4 type P           |                     | 4 sorties 0-10V     |
| P TES M8ESA I | 4 type N                        | 4 type P           | 4 entrées 0-20mA    | 4 sorties 0-20mA    |
| P TES M8ESA U | 4 type N                        | 4 type P           | 4 entrées 0-10V     | 4 sorties 0-10V     |
| P TES M8SA U  | 4 type N                        | 4 type P           |                     | 8 sorties 0-10V     |

## 2.3 Entrées logiques de type N ,Commun = 0V

L'alimentation des entrées est fournie par le terminal depuis son alimentation 24 V, à hauteur de 10 ma max par entrée activée (contact fermé).

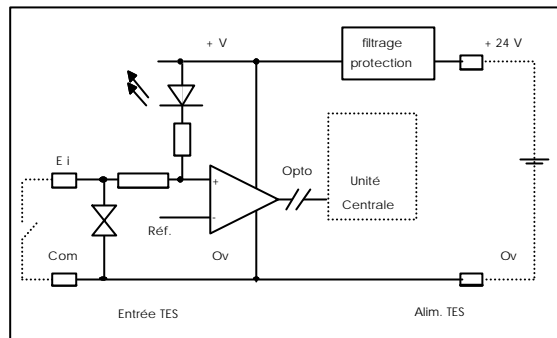

Les entrées TOR ramènent le niveau des signaux logiques issus du processus au niveau du signal interne à l'Unité Centrale.

L'étage d'entrée est alimenté par la source continue (via une cellule de filtrage et de protection) connectée sur l'alimentation du TES.

Un composant de type Zener rapide protège l'étage d'entrée en écrétant les surtensions transitoires (parasites).

Le filtrage des rebonds sur chaque entrée, réalisé numériquement, est paramétrable.

| Nombre d'entrées ToR                           | TES ToR      |     |     | TES Analogique<br>4 | Commentaires   |
|--|--------------|-----|-----|---------------------|--|
|  | 8            | 16  | 32  |                     |  |
| Nombre de communs                              | 1*           | 1   | 2   | 1                   | * 0 sur le TES 16 EST-REM  |
| Séparation galvanique                          |              |     |     |                     |  |
| - entre voies                                  | NON          |     |     | NON                 |  |
| - entre voies et UC                            | OUI          |     |     | OUI                 | 2500 Veff  |
| Courant sortant                                |              |     |     |                     |  |
| - contact ouvert                               | 0            |     |     | 0                   | impédance du contact infinie<br>impédance du contact nulle<br>paramétrable par pas de 5 ms |
| - contact fermé (mA)                           | 10           | 10  | 5   | 10                  |  |
| Temps de filtrage                              |              |     |     |                     |  |
| - passage de "0" à "1"                         | 0 à 32755 ms |     |     | 0 à 32755 ms        | "1" : contact fermé<br>"0" : contact ouvert  |
| - passage de "1" à "0"                         | 0 à 32755 ms |     |     | 0 à 32755 ms        |  |
| Durée minimale                                 |              |     |     |                     |  |
| - d'un 1 en ms                                 | 0,5          |     |     | 0,5                 |  |
| - d'un 0 en ms                                 | 0,5          |     |     | 0,5                 |  |
| Fréquence maximale de commutation d'une entrée | 1000         | 500 | 250 | 500                 |  |
| Signalisation                                  | LED orange   |     |     | LED orange          | Comptage garanti à 40 Hz par voie d'entrée   |

cas particulier des capteurs à variation d'impédance (Type NPN)

|  |                   |  |
|--|-------------------|--|
| Contact ouvert "0"<br>impédance min<br>ou courant absorbé max. | 4 Kohms<br>3,5 ma | LED d'une voie à l'état "0" reste faiblement allumée |
| Contact fermé "1"<br>impédance max<br>ou courant absorbé min.  | 2,4 Kohms<br>5 ma |  |
| tension de déchet max.   | 7 V               |  |

## 2.4 Entrées logiques de type P ,Commun = 24V

Câblage identique au type N sauf raccorder la borne COM au 24V.

## 2.5 Entrées logiques de type P à contrôle de filerie

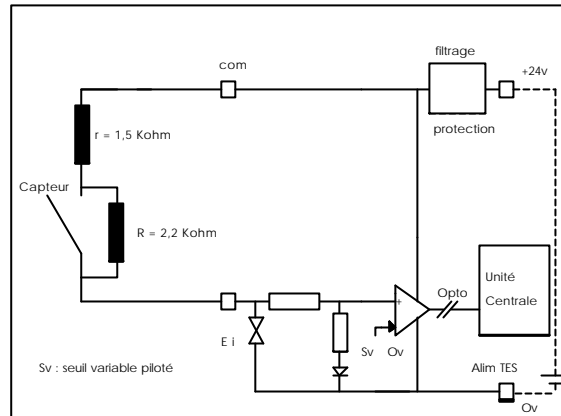

Les entrées à contrôle de filerie sur les TES 32ET-S dit de sécurité sont de type "P" (commun au +24v).

L'exploitant doit associer au capteur 2 résistances R et r qui seront installées au plus près du capteur.

- Une résistance en parallèle :  $R = 2,2 \text{ Kohms} \pm 5\%$
- Une résistance en série :  $r = 1,5 \text{ Kohms} \pm 5\%$

**Ces 2 résistances permettent ainsi de détecter 4 états :**

- 1 - Court circuit du câble entre le capteur et l'entrée du TES**
- 2 - Capteur normalement fermé**
- 3 - Capteur normalement ouvert**
- 4 - Circuit coupé entre le capteur et l'entrée du TES**

Le TES fait un contrôle de la filerie entre le capteur et son entrée et ainsi de détecter si un circuit ouvert est dû au capteur ouvert ou à une coupure du câble entre l'entrée et le capteur (par exemple : arrachage en intrusion)

Le TES 32ET-S utilise les registres mémoire du TES 32ET (voir en annexe) plus 8 mots spécifiques d'adresses 01A5 à 01AC qui visualisent l'état des liaisons avec le capteur.

**Il est possible de paramétrer une entrée en contrôle ou non.**

Les registres 01ABh et 01ACh définissent les entrées effectivement câblées en mode sécurité.

- 1) après avoir utilisé TESIS, lancer l'utilitaire LECTES.exe
- 2) avec votre éditeur de textes habituel modifiez les lignes 32 et 33 du fichier ASCII obtenu
  - **la ligne 32 (respectivement 33) contient un mot de 16 bits qui code par 1 bit par voie la mise en contrôle de filerie des entrées 0 à 15 (respectivement 16 à 32).**
  - **La mise à 1 du bit déclare l'entrée en contrôle de filerie.**
- 3) avec ECR-TES introduire ces paramètres dans l'EEPROM, puis faire une reprise 24V

|  |   |  |
|--|---|--|
| Nombre d'entrées                               | 32  | commun à + 24 V  |
| Nombre de communs                              | 2   |  |
| Séparation galvanique                          | NON                                       | Dans le cas de capteurs à impédance variable il faut ajuster les résistances r et R pour être compatible avec ces plages de valeurs admissibles. paramétrable par pas de 5 ms "1" correspond à contact fermé "0" correspond à contact ouvert |
| - entre voies                                  | 2500 Veff                                 |  |
| - entre voies UC                               |   |  |
| Impédance de ligne                             |   |  |
| - contact ouvert                               | $3,5 \text{ Kohm} < Z < 3,9 \text{ Kohm}$ |  |
| - contact fermé                                | $1,4 \text{ Kohm} < Z < 1,6 \text{ Kohm}$ |  |
| - court circuit                                | $< 270 \text{ ohm}$                       |  |
| - fil coupé                                    | $> 7,9 \text{ Kohm}$                      |  |
| Temps de filtrage                              |   |  |
| - passage de "0" à "1"                         | 0 à 32755 ms                              |  |
| - passage de "1" à "0"                         | 0 à 32755 ms                              |  |
| Durée minimale                                 |   |  |
| - d'un 1 en ms                                 | 8   |  |
| - d'un 0 en ms                                 | 8   |  |
| Fréquence maximale de commutation d'une entrée | 60 Hz                                     | Comptage garanti à 20 Hz par voie d'entrée   |
| Signalisation                                  | 1 LED orange                              |  |

## 2.6 Sorties logiques statiques type P , Commun = 0v

L'alimentation des sorties est fournie par le terminal depuis son alimentation 24 V, à hauteur de 100 ma max par sortie commandée.

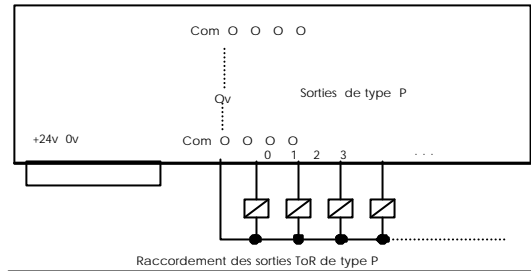

Les sorties TOR convertissent les signaux de commande logiques internes à l'unité centrale en signaux de niveau compatible avec celui requis par le processus. Les étages de sorties sont alimentés par la source continue (via une cellule de filtrage contre les parasites et de protection contre les fausses manipulations) connectée sur les bornes d'alimentation du TES. Un composant de type Zener rapide protège chaque étage de sortie en écrêtant les surtensions transitoires, induites notamment par la coupure des charges selfiques.



Schéma de principe d'une sortie TOR

|                                       | TES ToR     | TES analogique | Commentaires  |
|---------------------------------------|-------------|----------------|---|
| Nombre de sorties                     | 8 16 32     | 4              |   |
| Nombre de communs                     | 1 1 2       | 1              | Pour le TES 16 EST-REM voir caractéristiques p 10   |
| Séparation galvanique                 |             |                |   |
| - entre voies                         | NON         | NON            |   |
| - entre voies et UC                   | OUI         | OUI            | 2500 Veff   |
| Courant max de sortie                 |             |                |   |
| - pour signal "1" en mA               | 100 100     | 100            | Selon la charge et sous une parallèle pour commander une alimentation 24 Vcc Nota : plusieurs sorties peuvent être mises en |
| - pour signal "0" en mA               | 50<br>< 0,5 | < 0,5          | charge supérieure à 100 mA<br>Active à partir de 120 mA   |
| Protection contre les courts-circuits | OUI         | OUI            |   |
| Niveau de sortie                      |             |                |   |
| - pour signal "0" (max)               | 1V 2V 2V    | 1V             | A vide  |
| - pour signal "1" (min)               | Ua - 2,5 V  | Ua - 2,5 V     | Ua : tension d'alimentation du TES, soit 24V +/- 10% et sortie à pleine charge.   |
| Temps de montée (max)                 | 0,1 5 2     | 0,1            | en charge et en ms  |
| Temps de descente (max)               | 2 5 2       | 2              | à vide et en ms   |
| Signalisation                         | LED rouge   | LED rouge      | Pour chaque voie de sortie  |

## 2.7 Sorties logiques à relais électromécaniques

Les étages de sortie sont constitués de relais électromécaniques avec un contact Repos-Travail libre de potentiel.

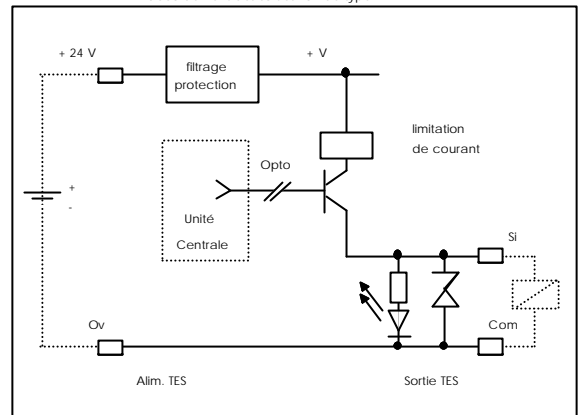
2 composants protègent chaque étage de sortie : un filtre RC et un écrêteur.

Il est cependant conseillé d'atténuer les surtensions créées par les éléments selfiques à la source; c'est à dire aux bornes de la charge, par un filtre RC en cas de courant alternatif, une diode de roue libre si courant continu.

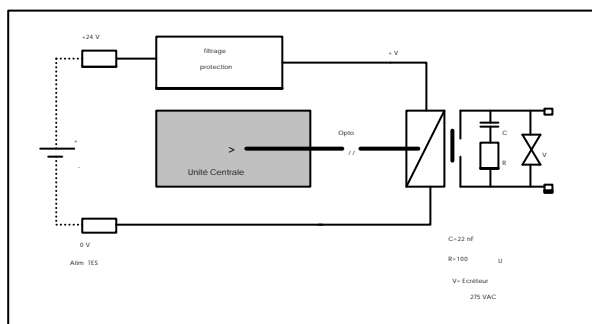
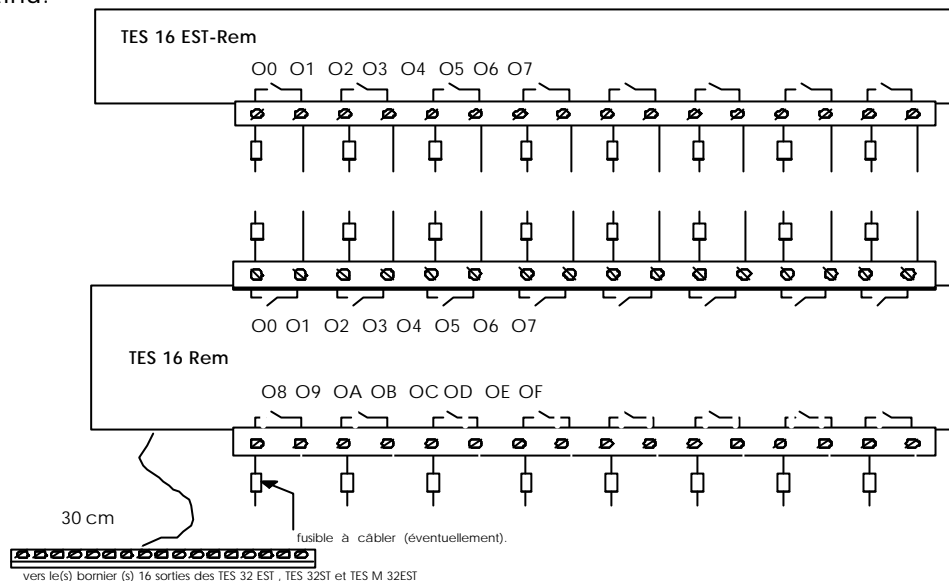

|   | TES 16EST-REM                                      | Commentaires                 |
|---|--|------------------------------|
| Nombre de sorties                                     | 8  |                              |
| Consommation sortie à 1                               | 10 mA  |                              |
| Nombre de communs                                     | 0  | Contacts libres de potentiel |
| Séparation galvanique entre voies                     | OUI  | 1500 Veff                    |
| entre voie et UC                                      | OUI  | 2500 Veff                    |
| Pouvoir de coupure max sur charge résistive           | 5A / 250 V AC<br>5A / 30 V DC                      |                              |
| sur charge selfique                                   | 1A / 250 V AC<br>0,5A / 30 V DC<br>0,25A / 60 V DC |                              |
| Courant résiduel à l'état ouvert (courant alternatif) | 2 ma max   | sous 250 V AC                |
| Nombre de manoeuvres mécaniques                       | 20.000.000   |                              |
| électriques   | 100.000  |                              |
| Résistance de contact                                 | 100 m Ohms   | valeur initiale              |
| Temps de réponse max fermeture                        | 10 ms  |                              |
| ouverture   | 10 ms  |                              |

## 2.8 Entrées analogiques 0 - 20 ma ou 0-10 V

L'alimentation des entrées - qui est également disponible sur les bornes +V - est fournie par le TES à partir de sa propre alimentation 24 V continue. Le raccordement de capteurs 2 fils ou 3 fils, ou encore alimentés par le TES (4 fils), est donc possible, comme montré ci-contre.

Nota : Pour améliorer la stabilité des mesures, il est recommandé de relier les bornes A- aux bornes 0v ainsi que la masse du TES au 0v de l'alimentation.



Schéma de principe d'une entrée analogique



L'étage d'entrée est protégé contre les surtensions par deux écrêteurs rapides et un filtre passe-bas éliminant le 50 Hz.

Une tension continue, + V, est produite à partir de l'alimentation 24V du TES, via une cellule de filtrage et de protection.

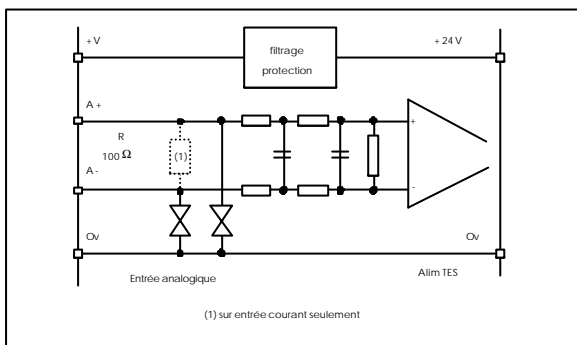
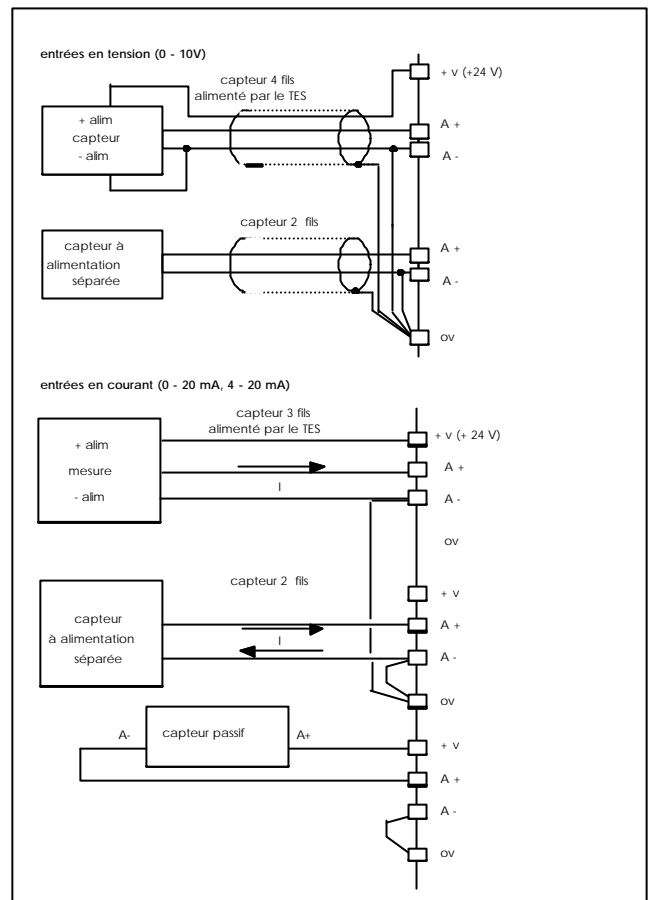
|                                      | TES 4 EA, 8 EA, 8 ESA | Commentaires  |
|--------------------------------------|-----------------------|---|
| Nb d'entrées analogiques             | 4 8 4                 | entrées différentielles vraies                                      |
| Signaux d'entrée                     | 0-10 v ou 0/4-20 ma   |   |
| Résistance d'entrée                  |                       |   |
| - entrée tension                     | 1 M ohms              |   |
| - entrée courant                     | 100 ohms              |   |
| Résolution                           | 10 bits               | soit 1024 points, de 0 à la pleine échelle                          |
| Précision                            | 1/1000                | Après correction logicielle   |
| Temps de conversion                  | 250 micro secondes    | Par approximations successives                                      |
| Temps d'acquisition                  | 8 ms/voie             |   |
| Atténuation 50 et 60 Hz              | 60 dB                 |   |
| Tension admissible sur chaque entrée | 10 v                  | au delà, les écrêteurs sont activés                                 |
| Erreur maximum de 0 à + 55° C        | 0,3 %                 | avant correction logicielle, toutes causes d'imprécision confondues |
| Isolement                            |                       |   |
| - entre voies                        | NON                   |   |
| - entre voies et UC                  | 2500 Veff             |   |
| - entre voies et les liaisons série  | 2500 Veff             |   |
| Tension d'alimentation +V            | 24V+/- 10% - 1v       | 0v commun à toutes les voies  |
|                                      |                       | Protection par fusible 2A rapide.                                   |

## 2.9 Sorties analogiques 0 - 20 ma et 0 - 10 V

Les sorties analogiques convertissent les valeurs numériques calculées par l'unité centrale du TES en tension ou en courant selon les interfaces choisies.

Un écrêteur rapide protège chaque étage d'entrée contre les surtensions.

Comme pour les entrées, les étages de sortie sont alimentés par l'intérieur du TES, à partir de sa propre alimentation 24V, via des circuits de filtrage et de protection.



Schéma de principe d'une sortie analogique



|                                     | TES 8 ESA- I/U<br>M 8ESA M 4SA | 8 SA-U<br>M 8SA-U | Commentaires  |
|-------------------------------------|--------------------------------|-------------------|---|
| Nb de sorties analogiques           | 4                              | 8                 |   |
| Signaux de sortie                   | 0-10 v ou 0/4-20 ma            | 0 - 10 v          |   |
| Résistance de charge max.           | 1K ohms                        | /                 |   |
| Courant de sortie                   |                                |                   |   |
| - max.                              | 10 ma                          | /                 |   |
| - de court-circuit                  | 20 ma                          | /                 |   |
| Résolution                          | 15 bits                        | 15 bits           |   |
| Temps de conversion                 | 1 ms                           | 1ms               |   |
| Durée du cycle des calculs          | 64 ms                          | 64 ms             |   |
| Erreur maximum                      | 0,5 %                          | 0,5 %             |   |
| - de 0 à + 55° C                    |                                |                   |   |
| Isolement                           |                                |                   |   |
| - entre voies                       | NON                            | NON               |   |
| - entre voies et UC                 | OUI                            | OUI               |   |
| - entre voies et les liaisons série | OUI                            | OUI               |   |
| Tension d'alimentation + V          | Ua-1v                          | Ua - 1v           |   |
|                                     |                                |                   | Court-circuit permanent non destructeur<br>32.767 points du 0 à la pleine échelle<br>Il rafraîchit les 8 voies analogiques.<br>De la pleine échelle, toutes causes d'imprécision confondues.<br>0v commun à toutes les voies<br>2500 Veff<br>2500 Veff<br>Ua tension d'alimentation du TES, soit 24 V +/- ± 10 %. Protection par fusible rapide 2A. |

## 2.10 Liaisons RS232 et RS485

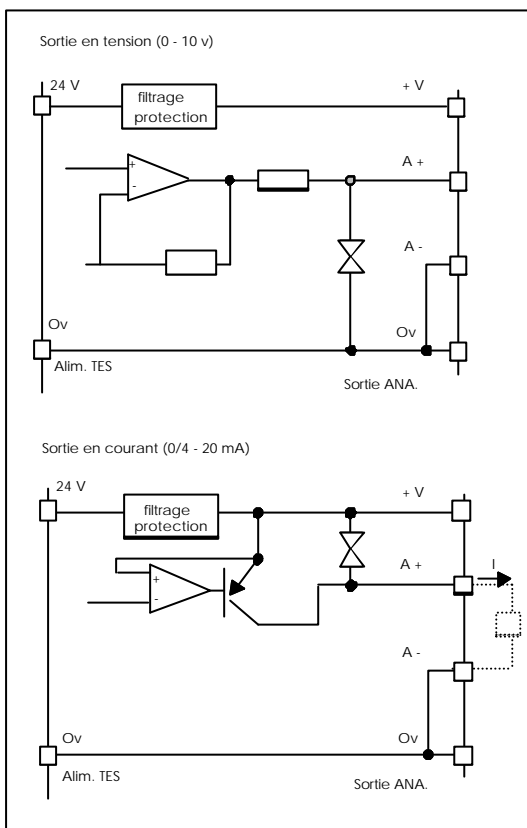
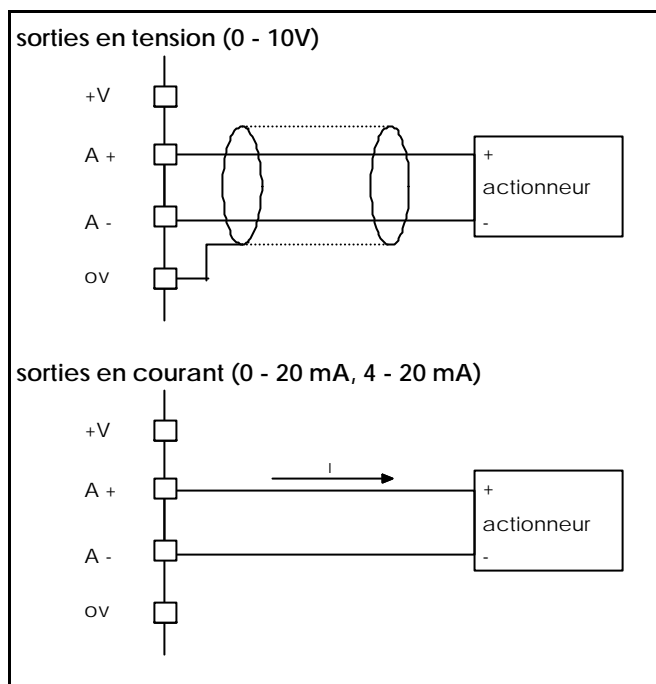
Le TES dispose de deux liaisons séries asynchrones et indépendantes qui fonctionnent séparément :  
**La voie 1** au standard RS 232, sous protocole Modbus/Jbus esclave.  
 Elle permet une connexion directe sur le port de communication asynchrone des micro-ordinateurs type PC. Mais n'étant pas multipoint, cette liaison est plutôt réservée aux traitements "OFF LINE", tel le paramétrage ou le test du produit.

**La voie 0** est au standard RS 422 - compatible RS 485 monopaire, sous protocole Modbus/Jbus esclave  
 Elle doit être utilisée pour la mise en réseau multipoint des TES.

Dans le cas du TES - RED la voie 0 est dédoublée en 2 canaux au standard RS 485 monopaire. Ces canaux ne doivent pas être simultanément activés.



Schéma de principe des 2 liaisons série

|   | Voie 0  | Voie 1  | Commentaires   |
|---|---|---|--|
| <p>Couche physique</p> <p>- standard</p> <p>- nombre d'esclaves<br/>No esclave adressé</p> <p>- impédance ligne</p> <p>- isolement<br/>liaison série/terre<br/>et E/S</p> <p>- distance</p> <p>Couche liaison<br/>de données</p> <p>- mode</p> <p>- format start<br/>données<br/>parité<br/>stop</p> <p>- vitesse (bauds)</p> <p>- tempo avant réponse</p> <p>- gestion de la liaison<br/>protocole</p> <p>- durée de la<br/>transmission</p> | <p>EIA RS 485 *</p> <p>31 sans répéteur<br/>1 à 255</p> <p>100 à 150 ohms (paires<br/>torsadées)</p> <p>2500 Veff<br/>2 Km à 38400 Bds 5 Km<br/>à 9600 Bds</p> <p>asynchrone<br/>1 bit<br/>(P) 8 bits<br/>(P) 1 bit, paire<br/>(P) 1 bit<br/>(P) 150 à 38400<br/>&lt; 2 ms**<br/>MODBUS/JBUS<br/>RTU binaire</p> <p>(1)</p> | <p>EIA RS 232</p> <p>1**<br/>1**</p> <p>non critique</p> <p>2500 Veff<br/>15 m</p> <p>asynchrone<br/>1 bit<br/>8 bits<br/>1 bit, paire**<br/>1 bit**<br/>9600**<br/>&lt; 2 ms**<br/>MODBUS/<br/>JBUS</p> <p>(1)</p> | <p>* conforme aux normes<br/>correspondantes soit :<br/>au repos ou si état<br/>logique=1<br/>VE+ &gt; VE- et/ou<br/>VR+ - VR- &gt; 200 mV<br/>active ou si état logique = 0<br/>VE+ &lt; VE- et/ou<br/>VR+ - VR- &lt; 200 mV</p> <p>avec câble de qualité (faible<br/>capacité et faible résistance<br/>linéique)</p> <p>(P) : paramétrable par<br/>l'utilisateur avec TESIS</p> <p>** modifiable à l'aide de la<br/>procédure spéciale</p> <p>protocole de type maître-<br/>esclave (le TES est esclave<br/>sur les 2 voies)<br/>(1) se reporter au chapitre<br/>"Protocole<br/>MODBUS/JBUS"</p> |

## 2.11 Connexion au réseau RS485

### 2.11.1 Topologie générale

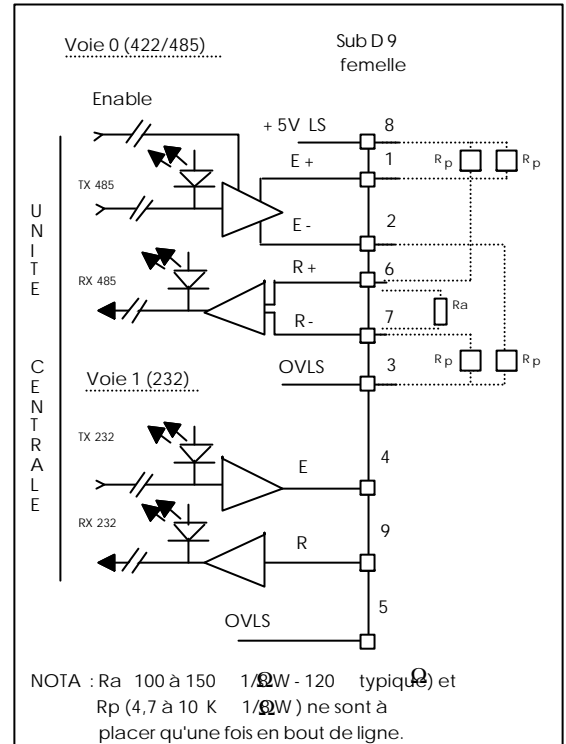
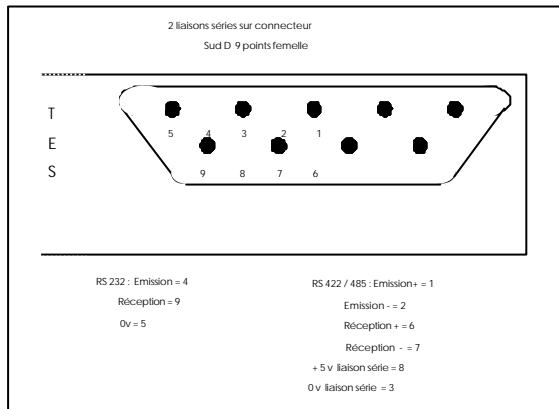
Les TES sont connectés "en parallèle" sur le réseau RS485 constitué d'un câble de 1 ou 2 paires torsadées pour les signaux et d'un conducteur reliant les 0v de la liaison série de chaque TES entre eux. La déconnexion d'un esclave ne perturbe pas le réseau. L'ensemble de ces conducteurs doit être blindé. La transmission s'effectue en mode différentiel sur paire torsadée.

Avec le protocole Modbus, la communication est de type « question du maître - réponse de l'esclave ».

### 2.11.2 Recommandations

**Type de câble** : le câble téléphonique à 2 ou 3 paires torsadées ; à blindage par paire ou général type SYT 1 convient. Les câbles informatiques torsadés blindés accroissent les performances du bus.

**Longueur des dérivations** : elles seront les plus courtes possible ( $l \leq 1m$ ) pour respecter une topologie BUS.

**Blindage** : raccordé au 0v liaison série au niveau du maître seulement. Assurer sa continuité jusqu'au ras des TES.

**Le potentiel de référence 0v** de la liaison série du maître doit être relié au 0v externe de chaque TES par un fil du câble. Ceci élimine tout risque de potentiel mode commun nuisible à la communication RS 422 / 485.

**Adaptation de la ligne** : Indispensable au niveau de la voie de réception de chacun des abonnés qui constitue l'extrémité du bus.

Une résistance  $R_a$  (de 150 à 250 ohm s 1/8 W) assure ce rôle , elle est parfois précâblée dans la carte de communication du maître et sera mise en service (switch ou strap) lorsque ce dernier est en bout de bus.

**Pré-polarisation de ligne** : indispensable ; elle fixe l'état de repos de la ligne 1 logique, en évitant que cette dernière demeure dans un état haute impédance.

2 ou 4 résistances  $R_p$  (4,7 K ohms) seront installées, si elles ne sont pas déjà précâblées, de préférence sur la carte du maître qui disposera des sorties +5v et 0v nécessaires.

Un TES bien repéré peut assurer ce rôle lorsque les ressources +5v et 0v manquent sur la carte du maître.

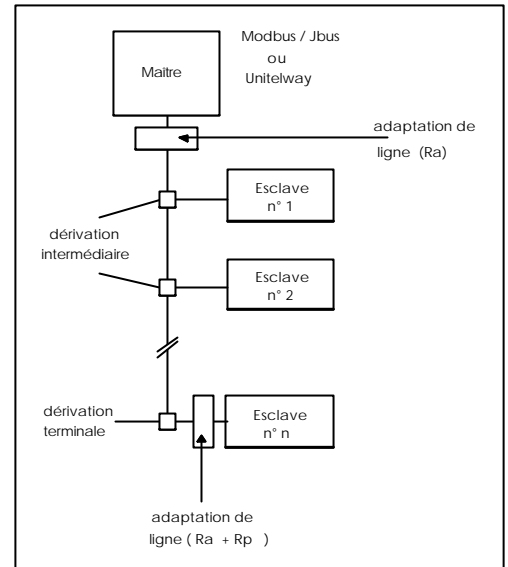

Topologie générale d'un réseau Modbus/Jbus

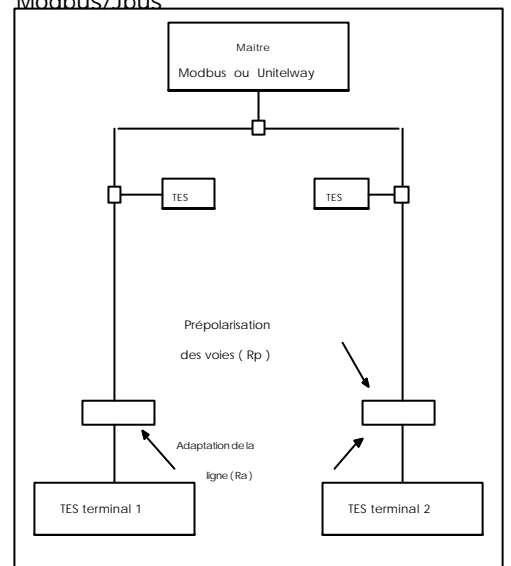

Topologie générale d'un réseau Modbus/Jbus

Le maître n'est pas en bout de bus

## 2.11.3 Raccordements

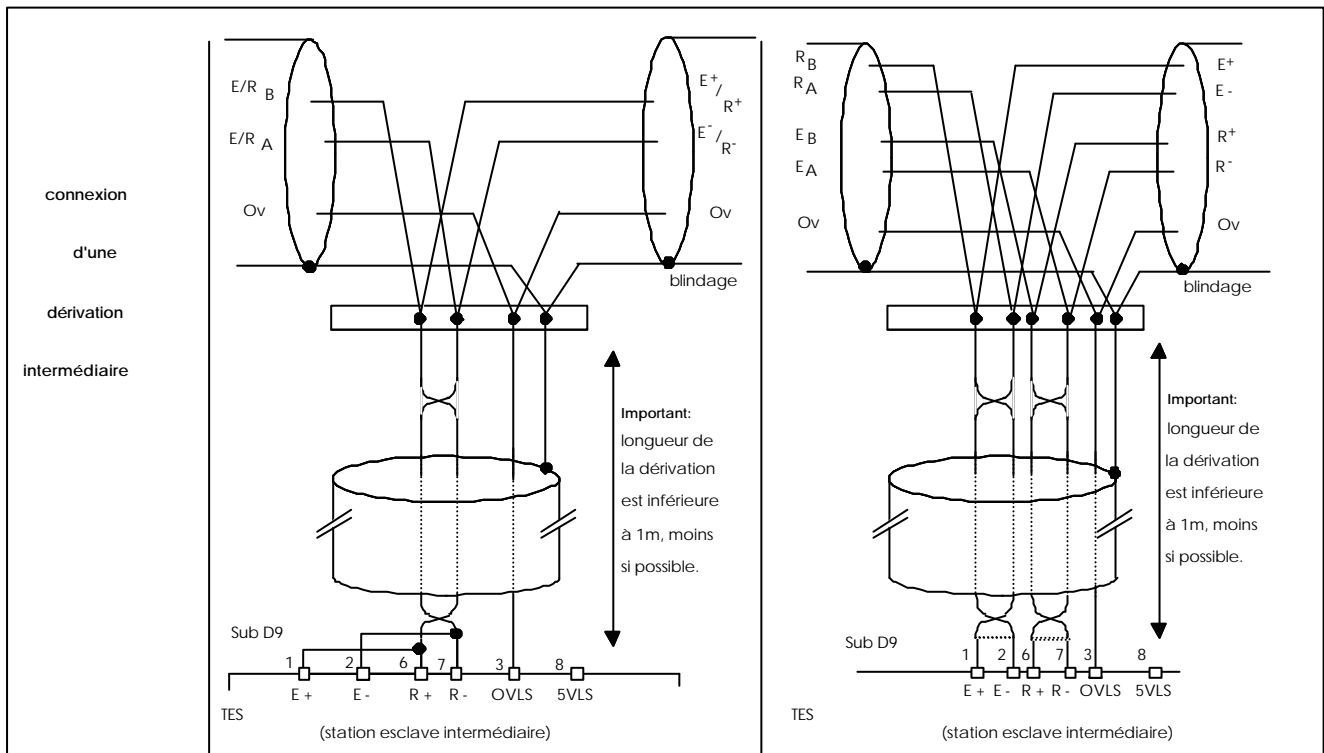
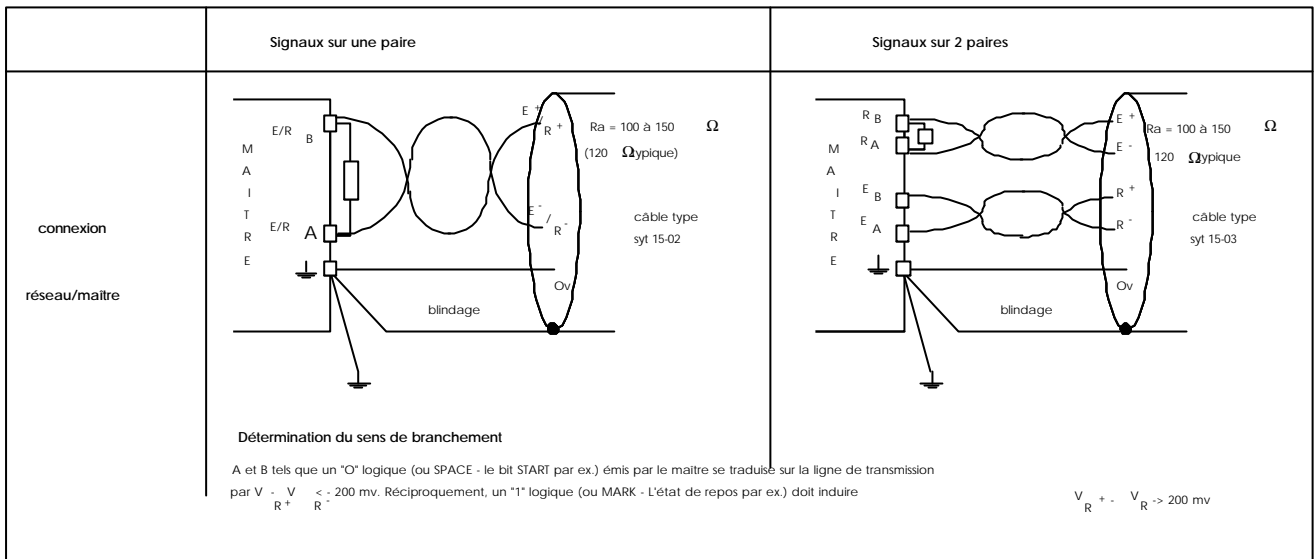

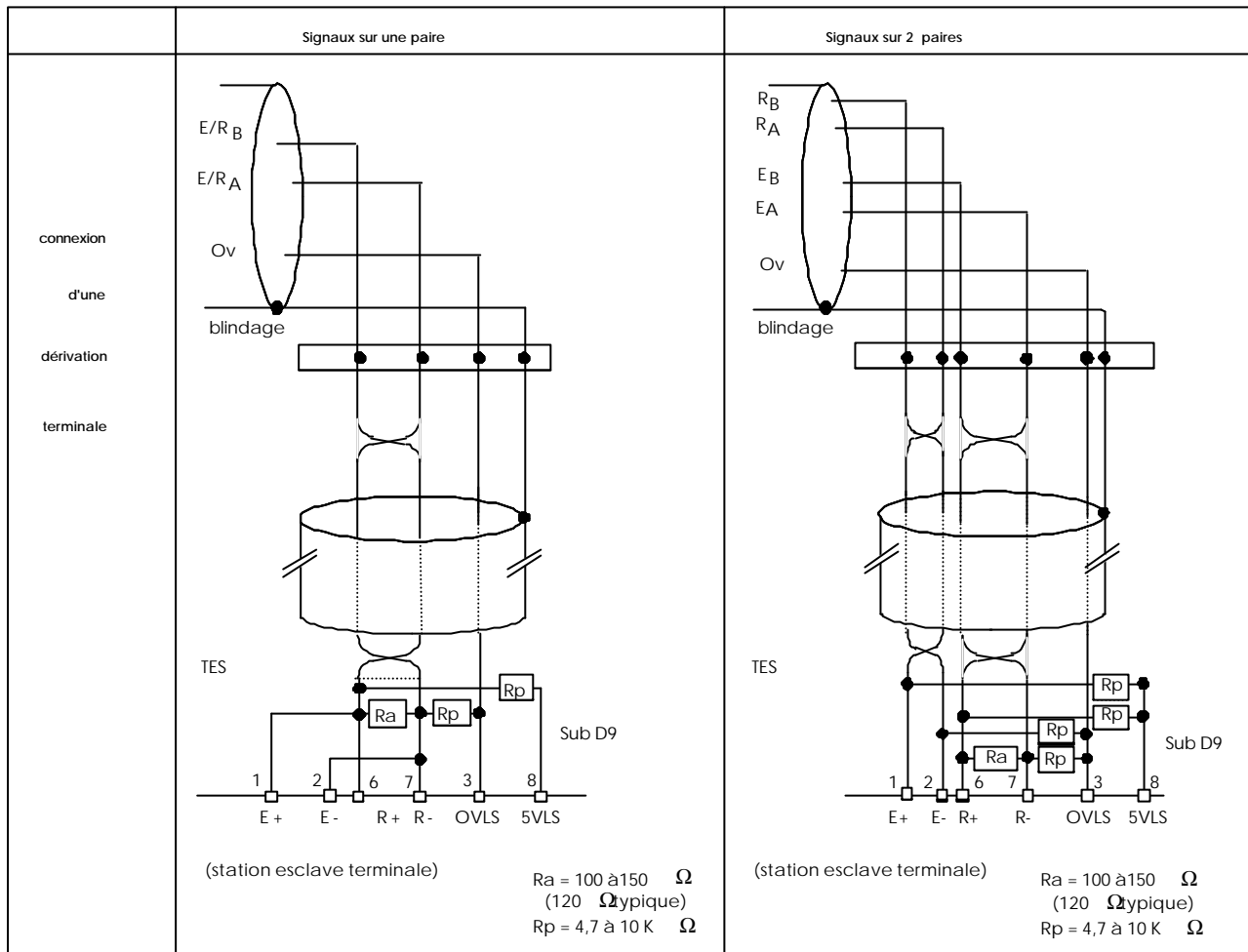

## Commentaires

### DETERMINATION DU SENS DE BRANCHEMENT :

E/R/Da et E/R/Db sont tels que un "0" logique (bit Start par ex) émis par le maître se traduit par  $V_{r+} - V_{r-} < 200 \text{ mv}$ . Réciproquement, un "1" logique (état au repos par ex) doit induire  $V_{r+} - V_{r-} \rightarrow \geq 200 \text{ mv}$ .

Le sens de raccordement des émetteurs - récepteurs RS 422/485 par rapport au signaux E/R/Da et E/R/Db de la ligne de transmission dépend de l'implémentation choisie par le constructeur du maître RS 422/485 : les étages d'isolement entre les E/R et l'UART peuvent inverser le sens logique de E/R/Da ou b.

## 2.11.4 Câbles préfabriqués de liaison réseau RS422 / RS485

### Câble TES CI (« Câble Intermédiaire »)

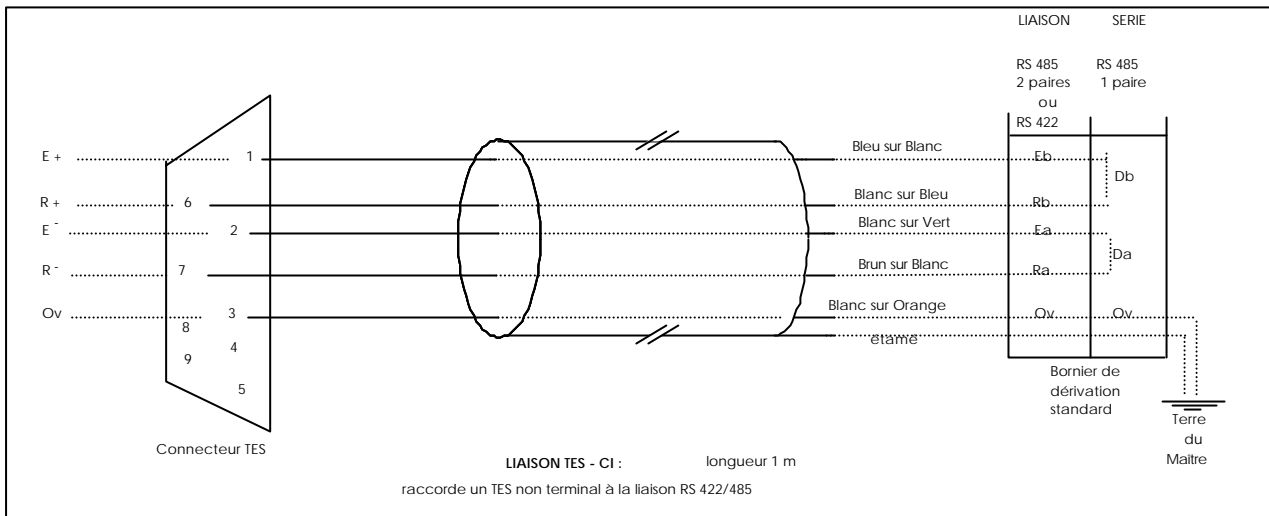

### Câble TES CF (« Câble Final »)

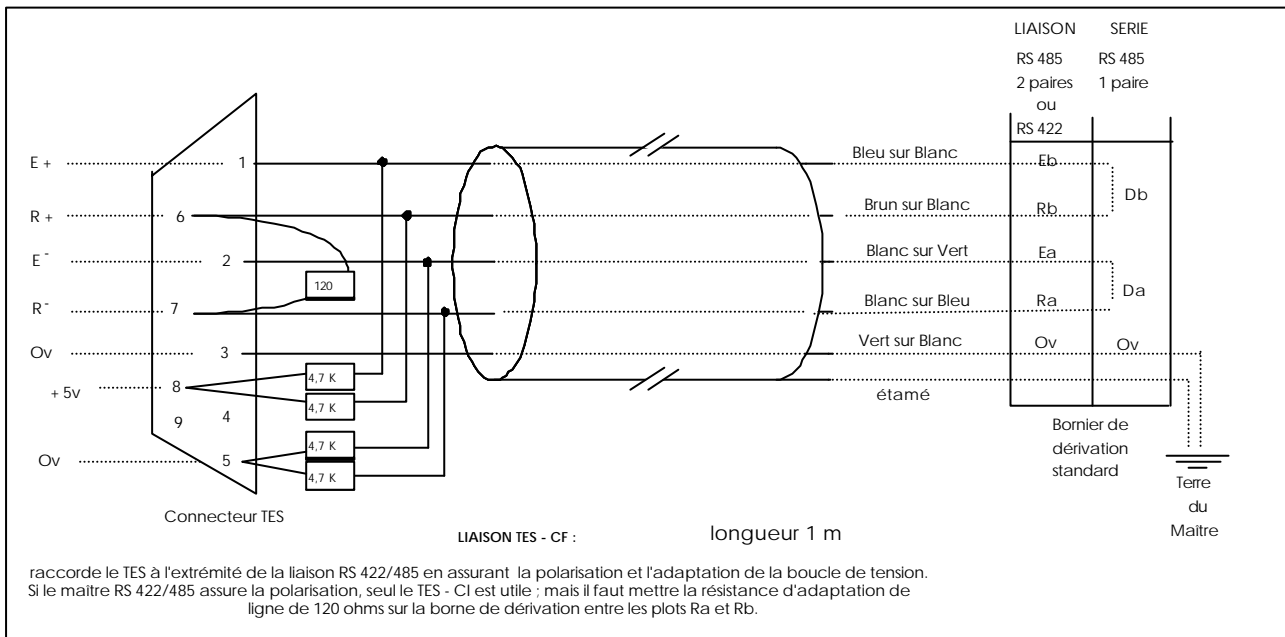

**NOTA :** Veillez au type de signaux gérés par la carte Modbus maître (RS 422 ou RS 485)  
 RS 422 : toujours double paire.  
 RS 485 : peut être mono ou double paire selon l'implémentation du constructeur.  
 Le module de communication du TES gère indifféremment ces 2 types de signaux.

## 3 Fonctionnalités logicielles

### 3.1 Principe général – les mémoires du TES

Les TES sont des esclaves Modbus sous le contrôle d'un maître Automate Programmable ou PC.

Vu du maître, un TES se présente comme une mémoire de données locales accessible en lecture ou en écriture par le protocole mais NON sauvegardée à la coupure de l'alimentation.

Le TES possède aussi une mémoire sauvegardée en E2PROM réservée aux paramètres de configuration non accessible par le maître du réseau. La mémoire des paramètres de configuration est chargée au moment de la mise en oeuvre par le logiciel TESIS. A la mise sous tension une partie de son contenu est transférée dans la mémoire de données et peut donc ainsi être modifiée "On Line" (filtrages, replis...)

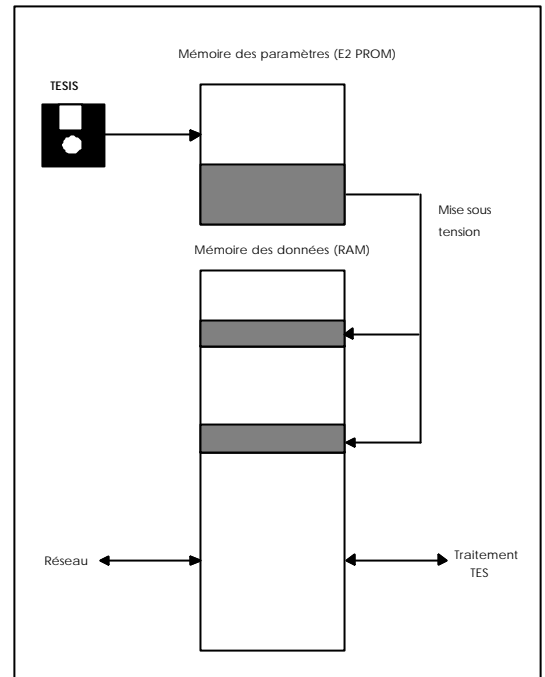

### 3.2 Fonctions préprogrammées

#### 3.2.1 Sur les entrées logiques

|                                    |  |
|------------------------------------|--|
| entrée instantanée :               | image logique instantanée de l'état électrique   |
| entrée filtrée :                   | image logique différée du temps de filtrage  |
| entrée mémorisée :                 | restitution en temps différé des n changements d'état détectés sur l'entrée filtrée depuis la dernière lecture du maître (il faut n lectures pour les voir tous) |
| compteur fronts montants :         | comptage des fronts montants (sur 32 bits)   |
| compteur fronts descendants :      | comptage des fronts descendants  |
| chronomètre état 1 :               | durée en 1/10s du dernier état logique 1 (sur 32 bits)   |
| chronomètre état 0 :               | durée en 1/10s du dernier état logique 0 (sur 32 bits)   |
| chronomètre cumul états 1 :        | durée cumulée en 1/10s des états 1 détectés depuis la mise sous tension du TES   |
| chronomètre cumul états 0 :        | idem mais pour les états 0 logiques  |
| détection court circuit ou rupture | surveillance des liaisons TES-capteur sur le TES 32ET-S  |

#### 3.2.2 Sur les sorties logiques

|                        |   |
|------------------------|---|
| commande instantanée : | image de l'état logique écrit par le maître   |
| clignotement :         | Période paramétrable  |
| position de repli :    | Position de repli : 1, à 0 ou inchangé paramétrable<br>Durée d'inactivité du réseau au bout de laquelle le TES passe en repli |

### 3.2.3 Sur les entrées analogiques

#### 3.2.3.1 Filtrage des entrées

Une entrée filtrée est une moyenne glissante sur les N dernières valeurs acquises.

Si EA est l'entrée analogique instantanée, i le numéro de l'acquisition, la valeur de l'entrée analogique filtrée s'obtient comme suit :

$$X = (EA_i + EA_{i+1} + \dots + EA_{i+N}) / N$$

Nota : le TES acquiert une nouvelle entrée analogique ou commande une sortie analogique toutes les 8ms. Donc pour une entrée, un nouvel échantillon arrive toutes les 32ms sur un TES à 4 voies analogiques et toutes les 64 ms pour un TES à 8 voies analogiques d'entrées ou de sorties.

#### 3.2.3.2 mise à l'échelle

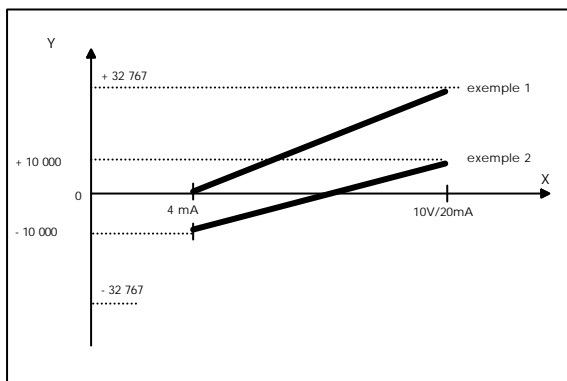

La mise à l'échelle de la forme  $Y = aX + b$ , où X est la valeur analogique filtrée et Y la valeur numérique, comprise entre -32767 et +32767.

*Exemple 1* : utilisation d'un capteur 4-20 ma sur une entrée 0-20 ma

*Exemple 2* : lecture directe d'une grandeur physique. Ainsi, en paramétrant par TESIS la correspondance suivante :

4 ma = - 100°C (ou - 10.000 1/100°C)

20 ma = + 100°C (ou + 10.000 1/100°C)

le TES fournit directement la valeur de la température :

ex : 7 ma donnera la valeur arrondie :

-62°C ou -6250 1/100°C.

Plus exactement, le TES stocke en mémoire la valeur hexadécimale correspondante, soit FFC2.

#### 3.2.3.3 Historique

L'historique est la mémorisation des 120 dernières valeurs Y (filtrées et mises à l'échelle).

L'historique n'est pas sauvegardé en cas de coupure d'alimentation 24 v.

#### 3.2.3.4 Détection de seuils

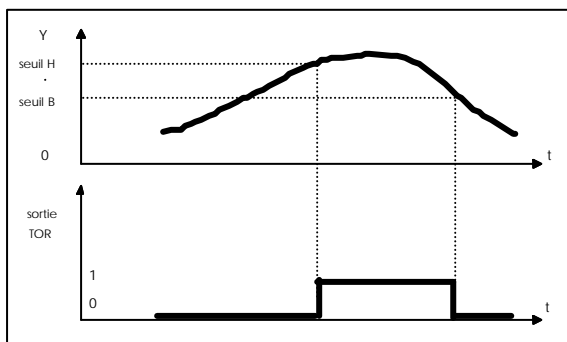

La détection de seuil commande une sortie à 1 (ou à 0) si dépassement vers le haut du seuil haut et à 0 (ou à 1) si dépassement vers le bas du seuil bas.

La LED verte associée à l'entrée analogique clignote dès qu'un seuil d'alarme (après filtrage du signal) est dépassé.

### 3.2.3.5 Fonctionnement des seuils

La polarité des seuils hauts et bas d'une entrée analogique est fixée par le mot 003Bh (0050d)

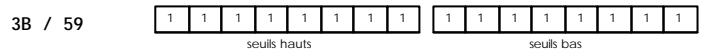

Par défaut le registre 3B (59) est initialisé avec FFFF : toutes les voies agissent en polarité directe  
 ( le dépassement du seuil met à 1 la sortie logique associée )

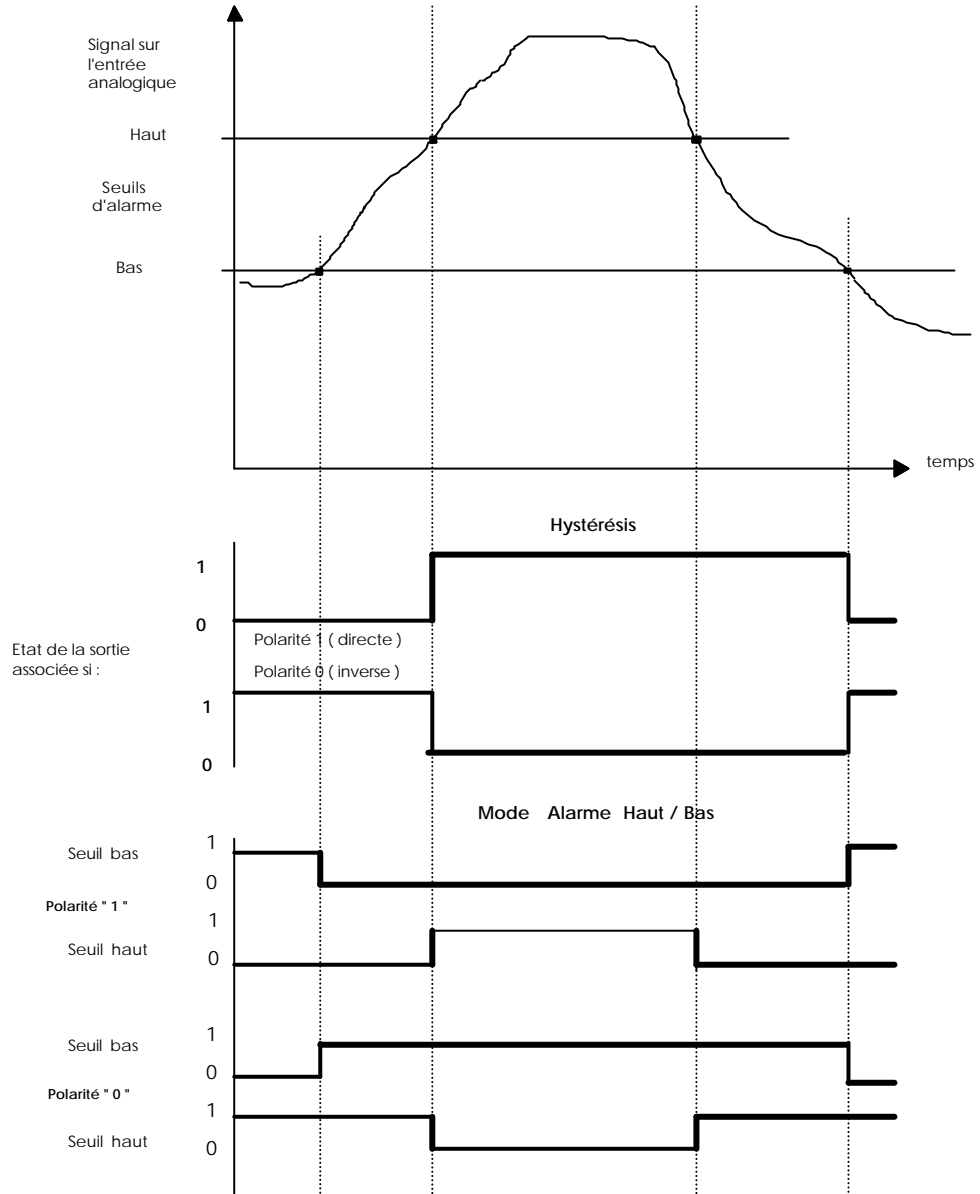

### 3.2.4 Sur les sorties analogiques

#### 3.2.4.1 Mise à l'échelle inverse

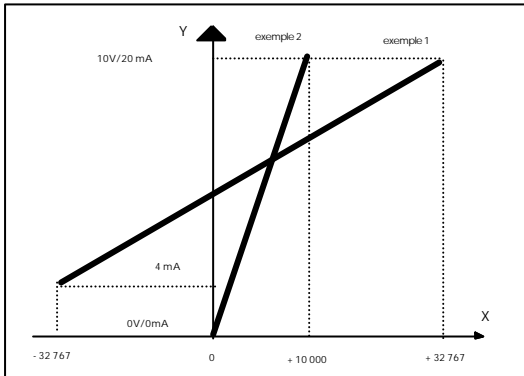

La mise à l'échelle inverse est de la forme  $Y = aX + b$  où  $X$  est la valeur numérique envoyée par le maître et  $Y$  la valeur analogique de la sortie du TES.

*Exemple 1* : utilisation d'un actionneur en 4-20 ma avec une sortie 0-20 ma.

*Exemple 2* : commande d'une sortie à partir d'une valeur numérique exprimant directement une grandeur physique :

1 bar (1000 mb) = 1 Volt

10 bars (10.000 mb) = 10 Volts.

#### 3.2.4.2 Position de repli

La position de repli est un forçage ou non à une valeur analogique de sécurité en cas d'interruption ou de perte (rupture de bus, panne du coupleur maître...) de la communication avec le maître.

### 3.3 Mise en route de l'atelier TESIS

Pour configurer le TES , il faut

\* rassembler le matériel suivant

- un micro ordinateur acceptant MS DOS ou une tâche DOS sous Windows.
- la disquette contenant le logiciel TESIS
- un câble de liaison RS232 entre le port **COM1** du micro-ordinateur et la voie de communication du TES.
- le TES à paramétrer alimenté en 24V

\* Relier le TES au micro ordinateur.

Le câblage indiqué utilise la liaison série 1 du TES dont les paramètres de fonctionnement sont figés : protocole MODBUS/JBUS esclave ; 9600 bds ; 8 bits de donnée, parité paire, 1bit de 1 stop, TES = esclave 01.

Reconnaissance automatique par TESIS.

\* Relier le TES à l'alimentation 24 V et mettre sous tension. Les voyants verts Pwr et Run sont allumés ; les voyants Wdg (rouge) et Prm (orange) doivent être éteints.

\* lancer sous Dos le logiciel de paramétrage TESIS : TESIS (Enter)

TESIS reconnaît automatiquement le TES correctement raccordé et affiche la page écran de saisie des paramètres. Lorsque le TES n'est pas raccordé TESIS affiche le bandeau général de menus principaux.

\* Saisir et charger dans l'EEPROM du TES les paramètres d'exploitation (sous menu Ecrire du menu TES : cf ci-dessous)

\* Sauvegarder ces paramètres sur disquette ou sur disque dur (sous menu Chemin et Sauver du menu Fichiers : cf ci-dessous)

Nota 1 : Lorsque le PC communique avec le TES, les voyants RX 232 (réception par le TES) et TX 232 (émission par le TES) clignotent. Si TX 232 ne clignote pas, cela signifie que le TES ne comprend pas ce que lui envoie le PC. Vérifier la liaison.

Nota 2 : Il arrive que le voyant RX 485 clignote au rythme des échanges sur la ligne RS 232. Ne pas s'inquiéter : la ligne RS 485 étant en haute impédance dans ce cas précis de mise en oeuvre, les échanges sur la ligne RS 232 induisent des niveaux de tension sur la ligne RS 485 détectables par le récepteur, mais sans effet sur le fonctionnement du TES.

### 3.4 Fonctionnalités de l'atelier TESIS

#### 3.4.1 Touches actives

**F1** valide ou dévalide l'appel du menu des touches actives.

**Touches déplacement horizontal/vertical** pour choisir les menus et saisir les paramètres.

**ESCape** fait remonter d'un niveau dans l'organisation des menus.

**Enter** (ou Retour Chariot) valide le menu ou le paramètre.

Un premier niveau d'aide apparaît automatiquement sur le bandeau supérieur (choix menus) ou en bas d'écran choix des paramètres

**PgDn** et **PgUp** sont utilisées pour changer de page écran lors de la saisie des paramètres des TES analogiques.

Le numéro de la page est visualisé sur le bandeau supérieur de l'écran.

**Raccourcis clavier : tout menu peut être lancé par l'appui de la première lettre de son nom.**

#### 3.4.2 Arborescence des menus

Menu d'accueil

**Information** : version logicielle de TESIS

**Quitter** : permet de retourner sous DOS

**Fichier** : permet le transfert entre le TES et les fichiers .TES contenus sur le PC

**Charger** : Recherche sur disque un fichier .TES pour le charger dans le TES

**Sauver** : Crée un fichier .TES de sauvegarde sur le PC

**Chemin** : Indique le répertoire qui contient ou recevra le fichier .TES

**TES** : le TES doit être raccordé

**Lire** : les paramètres du TES

**Ecrire** : les paramètres du TES

**Informations** : version logicielle du TES

**Test des E/S** : Lecture et Ecriture répétitive de quelques registres TES via le bus RS 232.

**Mot 0** : Bit à 0 : mode fixe de la sortie, Bit à 1 : mode clignotant de la sortie

**Mot 1** :

si le Bit correspondant dans le mot 0 est à 0 : mode fixe

alors l'état du bit dans le mot 1 est recopié sur la sortie : 0 = ouvert, 1 = fermé

si le bit correspondant dans le mot 0 est à 1 : mode clignotant

alors Bit 1 à 0 = clignotement de la sortie selon la fréquence 0 (à paramétrer)

Bit 1 à 1 = clignotement de la sortie selon la fréquence 1 (à paramétrer)

**Saisie** : des paramètres d'exploitation du TES

**Tout ou Rien** : paramétrage des entrées sorties logiques

**Position de repli des sorties Tor** : Etats ou valeurs analogiques (à exprimer selon la mise à l'échelle) dans lesquels le TES positionnera ses sorties en cas de perte de liaison série RS 422/485.

**Temps d'attente** : Durée maximale entre 2 accès du maître sur le même TES via la RS 422/485. La valeur 0 désactive la surveillance de l'activité du maître et donc les positions de repli.

**Analogique** : paramétrage des entrées sorties analogiques

**Correction logicielle** : Rattrapage logiciel de l'incertitude liée aux composants (0,5% max) des entrées et des sorties.

**Filtrage des entrées analogiques** : Nombre d'échantillons pris en compte pour calculer en continu la moyenne glissante de la valeur à l'entrée du TES. La valeur 1 inhibe ce calcul.

**Mise à l'échelle / correction** :

**Si hors service,**

l'entrée est comprise entre 0 et 1023 points

la sortie est comprise entre 0 et 32767 points

**Si En service**

L'entrée ou la sortie peuvent être entre -32768 et +32767

**La mise à l'échelle s'effectue selon une droite définie par 2 points (X0,Y0) et (X1,Y1)**

X0 et X1 : nombre de points .

Y0 et Y1 : valeur process (m/s,Deg,Kg,Bars,...) équivalente au nombre de points

**Paramètres des sorties réflexes et seuils** : Entrer la valeur avec ou sans mise à l'échelle, selon votre choix antérieur la valeur 15 affichée par défaut indique qu'aucune sortie réflexe n'est validée sur l'entrée analogique.

**Période de stockage** : Les mémoires tampon (Fifo de 120 mots) associées à chaque entrées seront périodiquement rafraîchies par la dernière valeur calculée par le TES.

**Positions de repli des sorties analogiques** : Etats ou valeurs analogiques (à exprimer selon la mise à l'échelle) dans lesquels le TES positionnera ses sorties en cas de perte de liaison série RS 422/485.

**Temps d'attente** : Durée maximale entre 2 accès du maître sur le même TES via la RS 422/485. La valeur 0 désactive la surveillance de l'activité du maître et donc les positions de repli.

## 3.5 Paramètres de configuration

### 3.5.1 Paramètres de communication

|                                     |   |
|-------------------------------------|---|
| numéro du TES                       | compris entre 01 et 255   |
| vitesse RS 422/485                  | 9 choix possibles de 150 à 38400 bds  |
| format RS 422/485                   | données : 7 ou 8 bits<br>parité paire, impaire ou sans<br>bits de stop 1 ou 2   |
| temps d'attente avant mise en repli | de 0 à 9999 dixièmes de seconde.<br>Sur le bus RS 422/485 en cas de silence anormalement long du maître chaque TES positionnera ses sorties TOR et ANA en position de repli. La valeur 0 inhibe la surveillance du réseau RS 422/485. |

### 3.5.2 Paramètres associés aux entrées logiques

|                     |  |
|---------------------|--|
| temps de filtrage : | temps minimum pendant lequel une entrée doit être à 1 (resp. à 0) pour que le TES la voit effectivement à 1 (à 0). De 0 et 32765 ms, par pas de 5 ms.<br>Si le temps de filtrage vaut 0 l'état filtré est l'état électrique. |
|---------------------|--|

### 3.5.3 Paramètres associés aux sorties TOR

|                                   |   |
|-----------------------------------|---|
| modes de clignotement             | 2 fréquences paramétrables.<br>Chacun est caractérisé par la durée de l'état 0 et la durée de l'état 1, de 5 à 32765 ms, par pas de 5 ms.   |
| position de repli sorties réflexe | forçage à l'état 1, à 0 ou un maintien dans l'état (X)<br>Les 4 sorties logiques disponibles sur les TES Analogiques peuvent être associées à des seuils bas et haut détectés par les entrées analogiques du TES. |

### 3.5.4 Paramètres associés aux entrées analogiques

|                                |   |
|--------------------------------|---|
| offset et gain :<br>Y1 et Y2 : | pour étalonner la voie, le cas échéant pour calculer A et B, entrer Y1 pour X1 = 0 et Y2 pour X2 = + 32767 (mise à l'échelle).  |
| seuil haut et seuil bas        | valeur de ces seuils, exprimés dans l'unité de travail  |
| sortie réflexe :               | numéro (de 0 à 3) de la sortie TOR associée à l'entrée ANA, dans le cadre de la détection de seuils                             |
| action de la sortie :          | 1 ou 0 si dépassement vers le haut du seuil haut 0 ou 1 si dépassement du seuil bas vers le bas                                 |
| N :                            | nombre d'échantillons considérés pour le calcul de la moyenne glissante.  |
| T :                            | périodicité d'acquisition en mode historique (120 dernières valeurs) : T = 1 à 32767 s. Si T = 0, le mode historique est inhibé |

### 3.5.5 Paramètres associés aux sorties analogiques

|                                |  |
|--------------------------------|--|
| offset et gain :<br>Y1 et Y2 : | pour étalonner la voie, le cas échéant pour calculer A et B, entrer Y1 pour X1 = -32767 et Y2 pour X2 = +32767 (mise à l'échelle)            |
| valeur de repli                | la valeur de repli peut être soit une valeur de forçage (à paramétrer) soit XXXXX pour laisser la sortie en l'état au moment du basculement. |

# 4 TES SPECIAUX

## 4.1 TES MIROIR

Le TES miroir est un maître Modbus dédié à dupliquer très rapidement (- de 15 ms à 38400 bds) et à grande distance (quelques Km) ses Entrées (Sorties) sur les Sorties (Entrées) d'un TES standard. Ses Entrées (Sorties) sont au nombre des Sorties (Entrées) du TES standard associé.

### 4.1.1 Mise en oeuvre

Paramétrer le TES standard

- esclave no 1
- format de transmission : 8 bits de données, Parité paire, 1 bit stop
- un temps d'attente suffisant seln la vitesse choisie

La mise en service du TES MIROIR est alors automatique.

Dès sa mise sous tension le TES MIROIR teste diverses vitesses de communication alternativement sur ses 2 ports de communication RS 422/485 : de 1200 à 38400 Bauds et RS 232 : de 150 à 38400 Bauds **IMPORTANT** : 2 paramètres sont imposés pour le TES standard

Dès que la communication est établie, le TES MIROIR importe les paramètres suivants **Temps d'attente** pour détecter une rupture de la liaison série. Au terme de ce délai d'attente le TES MIROIR activera sa sortie logique Wdg et le TES standard positionnera ses sorties selon la configuration de repli paramétrée avec TESIS.

**Durée des filtrages** des entrées logiques: le TES MIROIR filtrera ses entrées comme son homologue TES standard.

**Voies analogiques** : sur le TES analogique standard esclave laisser les paramètres par défaut ; à savoir : entrées 0 = 0, max (10v,20ma) = 1023 / sorties 0 = 0, max = 32767

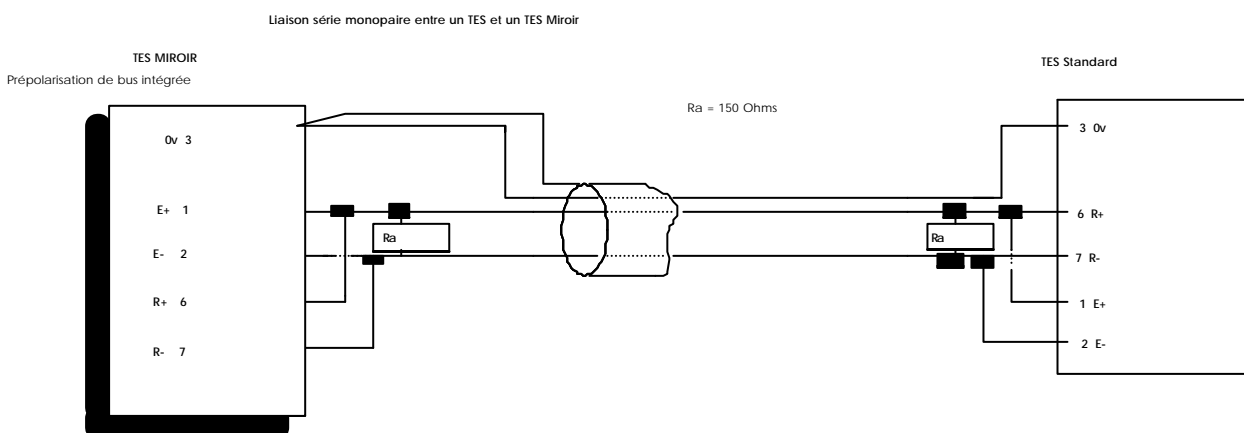
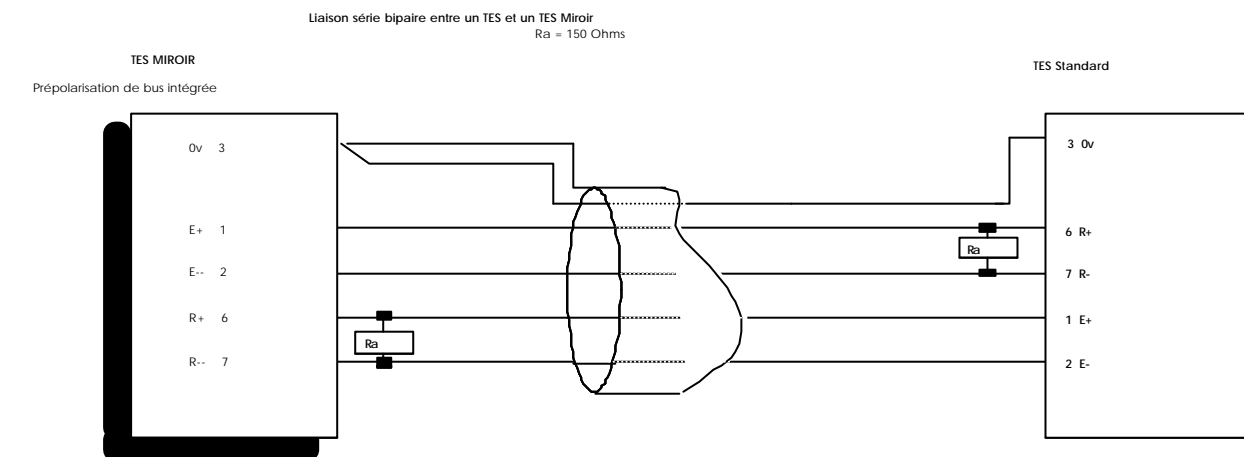

Les 0 v des liaisons série sont reliés afin d'éliminer les potentiels mode commun.

Le TES Miroir assure en interne les prépolarisations (+ et -) du bus. L'adaptation de ligne Ra est impérative à chaque extrémité du bus.

Longueur de la liaison :

A 38400 bauds la liaison a été validée en site industriel à 4500 mètres. Des distances supérieures peuvent être atteintes à la même vitesse ou en déclarant une vitesse inférieure dans le TES standard (un test de validation est cependant recommandé).

### 4.2 TES - RED : la redondance du bus RS485

Les TES - RED sont utilisés dans les sites à haut degré de fiabilité et de sécurité. Ils minimisent les risques liés à la rupture d'une liaison série (perte du bus ou du maître). Ils permettent à 2 maîtres MODBUS / JBUS non simultanément actifs de disposer au moindre coût du même ensemble d'acquisitions et de télécommandes déportées au travers de 2 bus qui empruntent des cheminements distincts dans l'atelier. Ces TES se paramètrent comme les TES standards ; ils ont aussi le même plan mémoire. Seul le câblage des liaisons séries RS 422 / 485 monopaires est particulier.

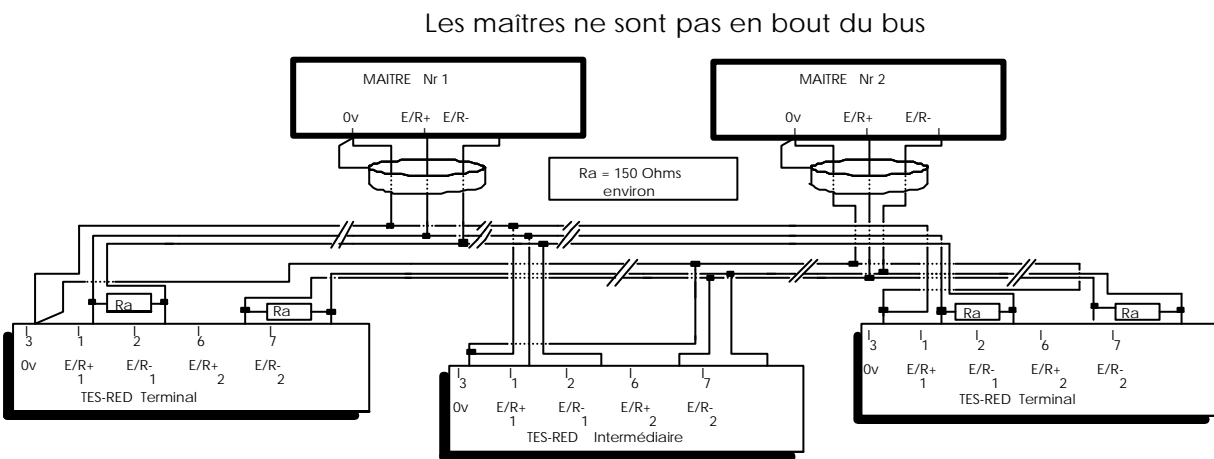
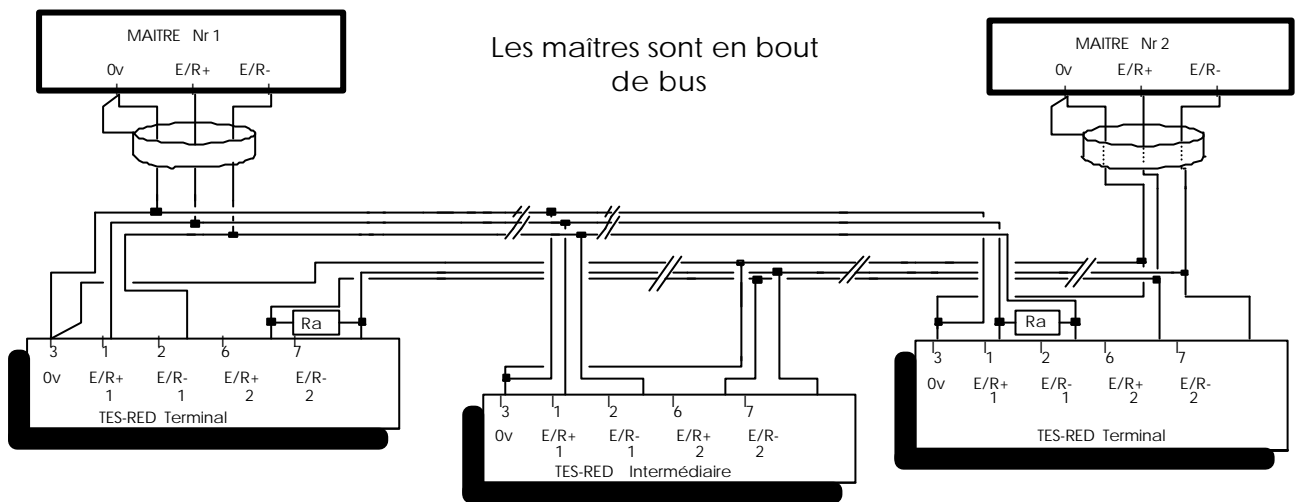

### 4.3 Paramétrages particuliers des voies RS422/485 et RS 232

Certaines applications nécessitent de modifier les paramétrages usine des paramètres de communication, par exemple un TES placé derrière un modem.

#### 4.3.1 Procédure

Utiliser normalement TESIS pour définir les paramètres standards d'exploitation sur le site.  
Sauver ces paramètres dans un fichier ASCII xxx.TES grâce au menu SAUVER de TESIS  
Ou lire le contenu du TES avec l'utilitaire LEC-TES.exe  
Modifier le fichier ASCII avec un éditeur selon les indications ci-dessous  
Sauver le fichier xxx.TES sous forme ASCII  
Le transférer dans le TES avec l'utilitaire **ECR-TES.exe xxx.TES**

**Nota :** Le menu **Ecrire de TESIS** écrase le contenu de la mémoire, il faut refaire cette étape 3) après tout changement de paramètres standards par TESIS.

Couper et remettre l'alimentation du TES qui "bootera" sur le nouveau contenu de l'EEPROM.

**Nota :** Le port RS 232 est alors configuré comme vous avez souhaité; il n'est plus accessible par TESIS ni par LEC-TES.exe et ECR-TES.exe qui n'utilisent que les paramètres par défaut du port RS 232. Pour retrouver la communication il suffit de relier par un strap la borne Prm du TES à la borne 0V et de refaire une reprise d'alimentation; la reconnaissance de ce strap force les ports RS 232 et RS 422 avec les paramètres par défaut

**IMPORTANT :** Toute saisie d'un paramètre proscrit (esclave 0 sur port RS 232,...) du port RS 232 ou RS 422 forcera sur ce port l'ensemble des paramètres par défaut .  
Si l'alimentation est supérieure à 28 Vcc le TES ne voit pas Prm et maintient donc la configuration des ports de communication (TESIS, LEC-TES et ECR-TES sont inopérants).

#### 4.3.2 Contenu du fichier

Le fichier comporte 65 lignes

| Ligne    |             |   |
|----------|-------------|---|
| 1        | UU VV       | No d'esclave des voies RS232 et RS485               |
| 2        | W X Y Z     | paramètres de la communication RS 422 / 485         |
| . . . .  |             |   |
| 32 et 33 |             | Déclaration des entrées de sécurité (cf p 25)       |
| . . . .  |             |   |
| 63       | FFFF        | si = 0000 inhibe, si = FFFF active les chronomètres |
| 64       | W' X' Y' Z' | paramètres de la communication RS 232               |
| 65       | . . . . .   |   |

#### No esclave

UU est le no esclave sur la RS232 entre 01 et FF  
VV est le no esclave sur la RS485 entre 01 et FF

La **Temporisation avant réponse** est codée en hexadécimal par les quartets W et Y à la ligne 2 pour le port RS485 , par les quartets W' et Y' à la ligne 64 pour le port RS232. ATTENTION à la place des quartet dans le mot.

C'est une temporisation en multiple de la base de temps de 10ms

*Exemple :* Fixer la tempo de la RS232 à 1080 ms  
108 bases de temps = 6Ch1, d'où : W' = 6, Y' = C

**Le Format de transmission** est codé en hexa décimal sur le quartet X pour la RS485 et X' pour la RS232. Le quartet est composé de 4 bits

| B1 | B2 | B3 | B4 |                   |
|----|----|----|----|-------------------|
|    |    | 0  | 0  | Parité paire      |
|    |    | 0  | 1  | Parité impaire    |
|    |    | 1  | 0  | Parité forcée à 0 |
|    |    | 1  | 1  | Aucune parité     |
| 1  | 0  |    |    | 1 bit stop        |
| 1  | 1  |    |    | 2 bits stop       |

La **Vitesse** de transmission en bits / s est codée sur un quartet Z pour la RS485 et Z' pour la RS232

|             |              |              |               |
|-------------|--------------|--------------|---------------|
| 0 = 75 bds  | 3 = 300 bds  | 6 = 2400 bds | 9 = 19200 bds |
| 1 = 110 bds | 4 = 600 bds  | 7 = 4800 bds | A = 38400 bds |
| 2 = 150 bds | 5 = 1200 bds | 8 = 9600 bds |               |

*Exemple* : RS 232            19200 bds, parité impaire, 2 bits stop, tempo réponse = 1080 ms  
Ligne 64 : W' X' Y' Z' = 6DC9

## 5 Plan mémoire des TES

### 5.1 Introduction

Toutes les valeurs échangées avec le maître du réseau sont codées en hexadécimal.

Codage des valeurs analogiques :

- Entrées analogiques entre :
  - 0000 et 03FF (1023) si aucune mise à l'échelle n'a été paramétrée
  - 8000/FFFF (-32768/-1) et 0/7FFF (0/+32767) selon le paramètre de mise à l'échelle dans le cas contraire
- Sorties analogiques entre :
  - 0000 et 7FFF (32787) si aucune mise à l'échelle n'a été paramétrée
  - 8000/FFFF (-32768/-1) et 0/7FFF (0/+32767) selon le paramètre de mise à l'échelle dans le cas contraire

L'indication MP en marge signifie « Mémoire Paramètres » . Ces registres sont initialisés avec les paramètres en EEPROM (chargés par TESIS) à chaque reprise d'alimentation 24 V.

BdT signifie Base de temps.

## 5.2 Plan mémoire des TES 16 EST, 32 EST, 32 ET, 32 ET-S

### 5.2.1 Mot d'état général

|      |      |                   |
|------|------|-------------------|
| 000h | 000d | Mot d'état du TES |
|------|------|-------------------|

Les 8 bits de 0 à 7 de ce mot d'état sont accessible par la fonction Jbus de « lecture rapide de 8bits »

- bit 0 : reprise 24v du TES qui utilise les paramètres chargés par TESIS.  
Mis à 1 par le TES, remis à 0 par le maître
- bit 1 : le TES est en position de repli car le maître ne l'interroge plus.  
Mis à 1 par le TES, remis à 0 par le maître
- bit 2 : **Pour le TES32EST-S uniquement**, une (au moins) des liaisons de sécurité entre l'un des capteurs et l'une des entrées -S (déclarée) du TES est soit en court circuit soit rompue. Mis à 1 par le TES, remis à 0 par le maître
- bit 3 : le TES a mémorisé au moins 1 changement d'état sur l'une des entrées logiques. Le maître doit alors lire (ou relire) les registres d'entrées mémorisées (mots 1 & 2)  
Remis à 0 par le TES dès que le maître à lu tous les changements d'état mémorisés.

### 5.2.2 Les mots d'états des entrées et sorties logiques

|    |      |      |   |
|----|------|------|---|
|    | 001h | 001d | entrées mémorisées [15..00]                                   |
|    | 002h | 002d | entrées mémorisées [31..16]                                   |
|    | 003h | 003d | entrées filtrées [15..00]                                     |
|    | 004h | 004d | entrées filtrées [31..16]                                     |
|    | 005h | 005d | entrées directes [15..00]                                     |
|    | 006h | 006d | entrées directes [31..16]                                     |
|    | 007h | 007d | état instantanée des sorties [15..00]                         |
|    | 008h | 008d | réservé   |
|    | 009h | 009d | réservé   |
| MP | 00Ah | 010d | durée du filtrage des états 0 des entrées (BdT=5ms)           |
| MP | 00Bh | 011d | durée du filtrage des états 1 des entrées (BdT=5ms)           |
|    | 00Ch | 012d | mot 0 de commande_sortie : choix des sorties clignotantes     |
|    | 00Dh | 013d | mot 1 de commande_sortie : choix des états fixes 0/1 en C0/C1 |
| MP | 00Eh | 014d | durée de l'état 1 du clignotement 0 (BdT=5ms)                 |
| MP | 00Fh | 015d | durée de l'état 0 du clignotement 0 (BdT=5ms)                 |
| MP | 010h | 016d | durée de l'état 1 du clignotement 1 (BdT=5ms)                 |
| MP | 011h | 017d | durée de l'état 0 du clignotement 1 (BdT=5ms)                 |

\* base de temps : 5 ms

### 5.2.3 Mots utilisés pour surveiller la liaison RS 422/485 avec le maître.

#### 5.2.3.1 Contrôle de l'activité du maître et positions de repli

|    |      |      |  |
|----|------|------|--|
| MP | 012h | 018d | masque en OU du mot 0 de commande_sortie   |
| MP | 013h | 019d | masque en OU du mot 1 de commande_sortie   |
| MP | 014h | 020d | masque en ET du mot 0 de commande_sortie   |
| MP | 015h | 021d | masque en ET du mot 1 de commande_sortie   |
| MP | 016h | 022d | temps maximum séparant les accès du maître |
|    |      |      | base de temps = 100 millisecondes          |

#### 5.2.3.2 Contrôle de la qualité des liaisons séries

##### 5.2.3.2.1 Compteurs de diagnostic de la liaison RS 485

|      |      |  |
|------|------|--|
| 017h | 023d | nombre de réponses d'exception renvoyées par le TES              |
| 018h | 024d | nombre de réponses « Esclave non prêt » renvoyées par le TES     |
| 019h | 025d | nombre de trames correctement exécutées par le TES               |
| 01Ah | 026d | nombre de trames reçues avec erreurs de CRC16                    |
| 01Bh | 027d | nombre de caractères erronés reçus par le TES                    |
| 01Ch | 028d | nombre de trames reçues sans erreur                              |
| 01Dh | 029d | bus bipaire : trames non traitées par défaut du temps de silence |
|      |      | bus monopaire : idem ou réponses émises par les autres esclaves  |

##### 5.2.3.2.2 Compteurs de diagnostic de la liaison RS 232

|      |      |  |
|------|------|--|
| 01Eh | 030d | nombre de réponses d'exception renvoyées par le TES          |
| 01Fh | 031d | nombre de réponses esclaves non prêt renvoyées par le TES    |
| 020h | 032d | nombre de trames reçues par le TES et correctement exécutées |
| 021h | 033d | nombre de trames reçues par le TES avec des erreurs de CRC16 |
| 022h | 034d | nombre de caractères erronés reçus par le TES                |
| 023h | 035d | nombre de trames reçues sans erreur                          |
| 024h | 036d | trames interrompues par non respect des temps de silence     |

A partir de cette adresse, les demandes de lecture (ou d'écriture) du maître peuvent être occasionnellement refusées par le TES qui répond " esclave non prêt" ; ceci préserve la cohérence des informations (codées sur 32 bits) dont le TES gère le décalage périodique dans les mémoires tampons.

## 5.2.4 Les compteurs des voies logiques

### 5.2.4.1 Compteur des fronts montants (après filtrage) : Poids fort / Poids faible

|                   |             |             |   |
|-------------------|-------------|-------------|---|
|                   | 025h / 026h | 037d / 038d | compteur des fronts montants entrée No 0  |
|                   | 027h / 028h | 039d / 040d | compteur des fronts montants entrée No 1  |
|                   | 029h / 02Ah | 041d / 042d | compteur des fronts montants entrée No 2  |
|                   | ...         | .           | ...                                       |
| <u>TES 16 EST</u> | 033h / 034h | 051d / 052d | compteur des fronts montants entrée No 7  |
|                   | 035h / 036h | 053d / 054d | compteur des fronts montants entrée No 8  |
|                   | ...         | ...         | ...                                       |
| <u>TES 32 EST</u> | 043h / 044h | 067d / 068d | compteur des fronts montants entrée No 15 |
|                   | 045h / 046h | 069d / 070d | compteur des fronts montants entrée No 16 |
|                   | 047h / 048h | 071d / 072d | compteur des fronts montants entrée No 17 |
|                   | ...         | .           | ...                                       |
|                   | 053h / 054h | 083d / 084d | compteur des fronts montants entrée No 23 |
|                   | ...         | ...         | ...                                       |
| <u>TES 32 ET</u>  | 063h / 064h | 099d / 100d | compteur des fronts montants entrée No 31 |

### 5.2.4.2 Compteurs des fronts descendants (après filtrage) : Poids fort / Poids faible

|                   |             |             |  |
|-------------------|-------------|-------------|--|
|                   | 065h / 066h | 101d / 102d | compteur fronts descendants entrée No 0  |
|                   | 067h / 068h | 103d / 104d | compteur fronts descendants entrée No 1  |
|                   | ..          | ...         | ...                                      |
| <u>TES 16 EST</u> | 073h / 074h | 115d / 116d | compteur fronts descendants entrée No 7  |
|                   | 075h / 076h | 117d / 118d | compteur fronts descendants entrée No 8  |
|                   | ...         | ...         | ...                                      |
| <u>TES 32 EST</u> | 083h / 084h | 131d / 132d | compteur fronts descendants entrée No 15 |
|                   | 085h / 086h | 133d / 134d | compteur fronts descendants entrée No 16 |
|                   | ...         | ...         | ...                                      |
|                   | 0A1h / 0A2h | 161d / 162d | compteur fronts descendants entrée No 30 |
| <u>TES 32 ET</u>  | 0A3h / 0A4h | 163d / 164d | compteur fronts descendants entrée No 31 |

## 5.2.5 Les chronomètres

Les adresses sont rangées en « Poids fort / poids faible »  
La base de temps est de 100 ms .

### 5.2.5.1 les chronomètres des états 1 courants

|            |             |             |   |
|------------|-------------|-------------|---|
|            | 0A5h / 0A6h | 165d / 166d | durée de l'état 1 de l'entrée No 0 (BdT=100ms)  |
|            | 0A7h / 0A8h | 167d / 168d | durée de l'état 1 de l'entrée No 1 (BdT=100ms)  |
|            | ..          | ...         | ...   |
| TES 16 EST | 0B3h / 0B4h | 179d / 180d | durée de l'état 1 de l'entrée No 7 (BdT=100ms)  |
|            | 0B5h / 0B6h | 181d / 182d | durée de l'état 1 de l'entrée No 8 (BdT=100ms)  |
|            | ..          | ...         | ...   |
| TES 32 EST | 0C3h / 0C4h | 195d / 196d | durée de l'état 1 de l'entrée No 15 (BdT=100ms) |
|            | 0C5h / 0C6h | 197d / 198d | Durée de l'état 1 de l'entrée No 16 (BdT=100ms) |
|            | ..          | ...         | ...   |
| TES 32 ET  | 0E3h / 0E4h | 227d / 228d | durée de l'état 1 de l'entrée No 31 (BdT=100ms) |

### 5.2.5.2 Chronomètres des états 0 courants

|            |             |             |   |
|------------|-------------|-------------|---|
|            | 0E5h / 0E6h | 229d / 230d | durée de l'état 0 de l'entrée No 0 (BdT=100ms)  |
|            | 0E7h / 0E8h | 231d / 232d | durée de l'état 0 de l'entrée No 1 (BdT=100ms)  |
|            | ...         | ...         | ...   |
| TES 16 EST | 0F3h / 0F4h | 243d / 244d | durée de l'état 0 de l'entrée No 7 (BdT=100ms)  |
|            | 0F5h / 0F6h | 245d / 246d | durée de l'état 0 de l'entrée No 8 (BdT=100ms)  |
|            | ...         | ...         | ...   |
| TES 32 EST | 103h / 104h | 259d / 260d | durée de l'état 0 de l'entrée No 15 (BdT=100ms) |
|            | 105h / 106h | 261d / 262d | durée de l'état 0 de l'entrée No 16 (BdT=100ms) |
|            | ...         | ...         | ...   |
| TES 32 ET  | 123h / 124h | 291d / 292d | durée de l'état 0 de l'entrée No 31 (BdT=100ms) |

## 5.2.6 Les chronomètres totalisateurs des entrées logiques

La base de temps est de 100ms

### 5.2.6.1 Durées cumulées des états à 1

|             |             |   |
|-------------|-------------|---|
| 125h / 126h | 293d / 294d | durée cumulée des états 1 de l'entrée No 0 (BdT=100ms)  |
| 127h / 128h | 295d / 296d | durée cumulée des états 1 de l'entrée No 1 (BdT=100ms)  |
| ...         | ...         | ...   |
| 163h / 164h | 355d / 356d | durée cumulée des états 1 de l'entrée No 31 (BdT=100ms) |

### 5.2.6.2 Durées cumulées des états à 0

|             |             |   |
|-------------|-------------|---|
| 165h / 166h | 357d / 358d | durée cumulée des états 0 de l'entrée No 0 (BdT=100ms)  |
| 167h / 168h | 359d / 360d | durée cumulée des états 0 de l'entrée No 1 (BdT=100ms)  |
| ...         | ...         | pour entrée No X<br>a1 = 357 + 2 x<br>a2 = 358 + 2 x    |
| 1A3h / 1A4h | 419d / 420d | durée cumulée des états 0 de l'entrée No 31 (BdT=100ms) |

### 5.2.7 Registres spécifiques au TES 32ET-S : détection fils coupés et en court circuit

**CC** = Court Circuit entre le capteur câblé sécurité (R+r) et le bornier du TES

**CO** = **Circuit Ouvert** entre le capteur câblé sécurité (R+r) et le bornier du TES

|    |             |      |   |
|----|-------------|------|---|
|    | 1A5h        | 421d | Mot de 16 bits CC des entrées E1 à E16 Bit i=1 -> Ei en CC  |
|    | 1A6h        | 422d | Mot de 16 bits CC des entrées E17 à E32   |
|    | 1A7h        | 423d | Mot de 16 bits CO des entrées E1 à E16 Bit i=1 -> Ei coupé  |
|    | 1A8h        | 424d | Mot de 16 bits CO des entrées E17 à E32   |
|    | 1A9h        | 425d | Mot de 16 bits défaut CO ou CC E1 à E16   |
|    | 1AAh        | 426d | Mot de 16 bits défaut CO ou CC E17 à E32  |
| MP | <b>1ABh</b> | 427d | Bits de connexion : permettent de déclarer les entrées Ei qui sont câblées en mode sécurité :<br>bit i = 1 : Ei est câblée en sécurité (r + R)<br>bit i = 0 : Ei non câblée / câblée standard |
| MP | <b>1ACh</b> | 428d |   |

## 5.3 Plan mémoire du TES 32 ST

### 5.3.1 Mot d'état

|      |      |               |
|------|------|---------------|
| 000h | 000d | status du TES |
|------|------|---------------|

A l'initialisation, le TES met le bit 0 à 1. Ce bit peut être remis à 0 par le maître après surveillance. Bit 1 à 1 signifie que le TES est dans une phase de repli à la suite de dépassement du temps maximum d'interrogation du maître.

### 5.3.2 Etats et pilotage des sorties

|    |             |             |   |
|----|-------------|-------------|---|
|    | 001h        | 001d        | état instantané des sorties [15..00]              |
|    | 002h        | 002d        | état instantané des sorties [31..16]              |
|    | 003h        | 003d        | choix des sorties clignotantes Cx [15..00]        |
|    | 004h        | 004d        | choix des sorties clignotantes Cx [31..16]        |
|    | <b>005h</b> | <b>005d</b> | commande-sortie [15..00] fixe à 1/0 ou mode C1/C0 |
|    | <b>006h</b> | <b>006d</b> | commande-sortie [31..16] fixe à 1/0 ou mode C1/C0 |
| MP | 007h        | 007d        | durée de l'état 1 du clignotement C0 (BdT=5ms)    |
| MP | 008h        | 008d        | durée de l'état 0 du clignotement C0 (BdT=5ms)    |
| MP | 009h        | 009d        | durée de l'état 1 du clignotement C1 (BdT=5ms)    |
| MP | 00Ah        | 010d        | durée de l'état 0 du clignotement C1 (BdT=5ms)    |
|    | 00Bh        | 00011d      | non utilisé                                       |
|    | 00Ch        | 00012d      | non utilisé                                       |
|    | 00Dh        | 00013d      | non utilisé                                       |

### 5.3.3 Mots utilisés pour la surveillance de la communication de la RS 485

|    |      |      |  |
|----|------|------|--|
| MP | 00Eh | 014d | masque en OU du mot 0 de commande sortie sortie [15..00] |
| MP | 00Fh | 015d | masque en OU du mot 0 de commande sortie sortie [31..16] |
| MP | 010h | 016d | masque en OU du mot 1 de commande sortie sortie [15..00] |
| MP | 011h | 017d | masque en OU du mot 1 de commande sortie sortie [31..16] |
| MP | 012h | 018d | masque en ET du mot 0 de commande sortie sortie [15..00] |
| MP | 013h | 019d | masque en ET du mot 0 de commande sortie sortie [31..16] |
| MP | 014h | 020d | masque en ET du mot 1 de commande sortie sortie [15..00] |
| MP | 015h | 021d | masque en ET du mot 1 de commande sortie sortie [31..16] |
| MP | 016h | 022d | temps d'attente max ( BdT= 100 ms)                       |

### 5.3.4 Compteurs de diagnostic de la liaison série RS 422 / 485

|  |      |      |   |
|--|------|------|---|
|  | 017h | 023d | nombre de réponses d'exception renvoyées par le TES   |
|  | 018h | 024d | nombre de réponses « esclave non prêt » renvoyées par le TES  |
|  | 019h | 025d | nombre de trames correctement exécutées par le TES  |
|  | 01Ah | 026d | nombre de trames reçues par le TES avec des erreurs CRC16   |
|  | 01Bh | 027d | nombre de caractères erronés reçus par le TES   |
|  | 01Ch | 028d | nombre de trames émises sans erreur par le maître   |
|  | 01Dh | 029d | bus bipaire : trames non traitées par défaut du temps de silence<br>bus monopaire : idem ou réponses émises par les autres esclaves |

### 5.3.5 Compteurs de diagnostic de la liaison RS 232

|  |      |      |  |
|--|------|------|--|
|  | 01Eh | 030d | nombre de réponses d'exception renvoyées par le TES          |
|  | 01Fh | 031d | nombre de réponses « esclave non prêt » renvoyées par le TES |
|  | 020h | 032d | nombre de trames correctement exécutées par le TES           |
|  | 021h | 033d | nombre de trames reçues avec des erreurs de CRC16            |
|  | 022h | 034d | nombre de caractères erronés reçus par le TES                |
|  | 023h | 035d | nombre de trames reçues sans erreur                          |
|  | 024h | 036d | trames interrompues par non respect des temps de silence     |

## 5.4 Plan mémoire des TES 4EA, 4SA, 8EA, 8ESA, 8SA-U

### 5.4.1 Mot d'état du TES analogique

Les 8 bits 0 à 7 sont accessibles en Jbus par la fonction « lecture rapide de 8 bits »

|      |      |                       |
|------|------|-----------------------|
| 000h | 000d | status général du TES |
|------|------|-----------------------|

Le status du TES résume l'état général du TES et de son environnement à l'instant de la lecture du maître.

- bit 0 à 1 : Le TES est passé par une phase d'initialisation (reprise secteur).
- bit 1 à 1 : Le TES est en position de repli par suite de non communication sur la liaison série RS 485. Les bits 0 et 1 seront remis à 0 lors du premier échange du maître Modbus/Jbus.
- bit 3 à 1 : le TES a mémorisé au moins 1 changement d'état sur l'une des entrées logiques. le maître doit alors lire (ou relire) le registre d'entrées mémorisées (mots 2)
- bit 3 à 0 : remis à 0 par le TES dès que le maître a lu tous les changements d'état mémorisés.
- bit 6 : Une des entrées analogiques est en alarme bas le "OU" des bits 4 des status des voies analogiques.
- bit 7 : Une des entrées analogiques est en alarme haut le "OU" des bits 5 des status des voies analogiques.

Les bits 6 et 7 seront remis à 0 par le maître qui lira ensuite les registres 11d à 18d pour avoir plus d'informations pour chaque entrée analogique.

### 5.4.2 Entrées TOR

|      |      |                                 |
|------|------|---------------------------------|
| 001h | 001d | entrées TOR filtrées [ 3..0 ]   |
| 002h | 002d | entrées TOR mémorisées [ 3..0 ] |

### 5.4.3 Entrées Analogiques

|      |      |                        |
|------|------|------------------------|
| 003h | 003d | entrée analogique No 0 |
| 004h | 004d | entrée analogique No 1 |
| 005h | 005d | entrée analogique No 2 |
| 006h | 006d | entrée analogique No 3 |
| 007h | 007d | entrée analogique No 4 |
| 008h | 008d | entrée analogique No 5 |
| 009h | 009d | entrée analogique No 6 |
| 00Ah | 010d | entrée analogique No 7 |

### 5.4.4 Etat des voies analogiques

- bit 1 à 1 : voie en position de repli (sortie analogique)
- bit 4 à 1 : seuil bas sur entrée analogique
- bit 5 à 1 : seuil haut sur entrée analogique

|      |      |                      |
|------|------|----------------------|
| 00Bh | 011d | Etat de la voie No 0 |
| 00Ch | 012d | Etat de la voie No 1 |
| 00Dh | 013d | Etat de la voie No 2 |
| 00Eh | 014d | Etat de la voie No 3 |
| 00Fh | 015d | Etat de la voie No 4 |
| 010h | 016d | Etat de la voie No 5 |
| 011h | 017d | Etat de la voie No 6 |
| 012h | 018d | Etat de la voie No 7 |

### 5.4.5 Commande des sorties TOR

|      |      |                                  |
|------|------|----------------------------------|
| 013h | 019d | commande des sorties TOR [ 3..0] |
|------|------|----------------------------------|

choix sortie fixe ou clignotante : bits 11-08  
commande des états des sorties : bits 03-00

**Nota** : Une sortie logique associée à un seuil d'alarme d'entrée ne peut plus être pilotée par le maître.

#### 5.4.6 Commande des sorties analogiques

|      |      |                        |
|------|------|------------------------|
| 014h | 020d | sortie analogique No 0 |
| 015h | 021d | sortie analogique No 1 |
| 016h | 022d | sortie analogique No 2 |
| 017h | 023d | sortie analogique No 3 |
| 018h | 024d | sortie analogique No 4 |
| 019h | 025d | sortie analogique No 5 |
| 01Ah | 026d | sortie analogique No 6 |
| 01Bh | 027d | sortie analogique No 7 |

**Attention** : les 4 sorties analogiques d'un TES 8 ESA sont les sorties No° 4, 5, 6 et 7.

#### 5.4.7 Variables diverses TOR

|    |      |      |   |
|----|------|------|---|
|    | 01Ch | 028d | Bits 0 à 3 : entrées réelles (non filtrées)<br>Bits 8 à B : sorties réelles |
| MP | 01Dh | 029d | temps de filtrage des niveaux 0 entrées TOR (BdT=5ms)                       |
| MP | 01Eh | 030d | temps de filtrage des niveaux 1 entrées TOR (BdT=5ms)                       |
| MP | 01Fh | 031d | durée de l'état 1 du mode clignotement mode° 0 (BdT=5ms)                    |
| MP | 020h | 032d | durée de l'état 0 du mode clignotement mode° 0 (BdT=5ms)                    |
| MP | 021h | 033d | durée de l'état 1 du mode clignotement mode° 1 (BdT=5ms)                    |
| MP | 022h | 034d | durée de l'état 0 du mode clignotement mode° 1 (BdT=5ms)                    |

#### 5.4.8 les valeurs des seuils sur les entrées analogiques

|    |      |      |  |
|----|------|------|--|
| MP | 023h | 035d | seuil bas de l'entrée analogique No 0  |
| MP | 024h | 036d | seuil bas de l'entrée analogique No 1  |
| MP | 025h | 037d | seuil bas de l'entrée analogique No 2  |
| MP | 026h | 038d | seuil bas de l'entrée analogique No 3  |
| MP | 027h | 039d | seuil bas de l'entrée analogique No 4  |
| MP | 028h | 040d | seuil bas de l'entrée analogique No 5  |
| MP | 029h | 041d | seuil bas de l'entrée analogique No 6  |
| MP | 02Ah | 042d | seuil bas de l'entrée analogique No 7  |
| MP | 02Bh | 043d | seuil haut de l'entrée analogique No 0 |
| MP | 02Ch | 044d | seuil haut de l'entrée analogique No 1 |
| MP | 02Dh | 045d | seuil haut de l'entrée analogique No 2 |
| MP | 02Eh | 046d | seuil haut de l'entrée analogique No 3 |
| MP | 02Fh | 047d | seuil haut de l'entrée analogique No 4 |
| MP | 030h | 048d | seuil haut de l'entrée analogique No 5 |
| MP | 031h | 049d | seuil haut de l'entrée analogique No 6 |
| MP | 032h | 050d | seuil haut de l'entrée analogique No 7 |

### 5.4.9 les sorties logiques associées aux seuils

Chaque mot ci-dessous contient sur un octet chacun les no (compris entre 0 et 3) des 2 sorties logiques associées au seuil haut et bas de chaque entrée analogique. En dehors de ces bornes aucune sortie n'est commandée.

|    |      |      |  |
|----|------|------|--|
| MP | 033h | 051d | Sorties associées à l'entrée Analogique No 0 |
| MP | 034h | 052d | Sorties associées à l'entrée Analogique No 1 |
| MP | 035h | 053d | Sorties associées à l'entrée Analogique No 2 |
| MP | 036h | 054d | Sorties associées à l'entrée Analogique No 3 |
| MP | 037h | 055d | Sorties associées à l'entrée Analogique No 4 |
| MP | 038h | 056d | Sorties associées à l'entrée Analogique No 5 |
| MP | 039h | 057d | Sorties associées à l'entrée Analogique No 6 |
| MP | 03Ah | 058d | Sorties associées à l'entrée Analogique No 7 |

### 5.4.10 Polarité des sorties logiques associées aux seuils

Deux bits par entrée :

-bit 0 à 7 pour les seuils bas de chaque entrée analogique (No 0 à 7).

- bit 8 à 15 pour les seuils hauts de chaque entrée analogique (No 0 à 7).

L'état du bit = polarité de la sortie logique.

Si bit = 1 : le dépassement de seuil met à 1 la sortie logique.

Si bit = 0 : le dépassement de seuil met à 0 la sortie logique.

|      |      |   |
|------|------|---|
| 03Bh | 059d | polarité des sorties logiques commandées par les seuils bas et haut des entrées analogiques |
|------|------|---|

### 5.4.11 Les positions de repli des sorties

#### 5.4.11.1 Temps d'attente.

|    |      |      |  |
|----|------|------|--|
| MP | 03Ch | 060d | temps maximum (en dixièmes de seconde) séparant deux interrogations du maître sur la liaison série RS485 |
|----|------|------|--|

#### 5.4.11.2 Sorties logiques

|    |      |      |   |
|----|------|------|---|
| MP | 03Dh | 061d | position de repli ; mot de commande des 4 sorties TOR |
|----|------|------|---|

La répartition des bits dans la position de repli du mot de commande des sorties TOR est la même que dans le mot de commande sortie TOR.

**Nota** : Si une sortie logique est associée à un seuil d'alarme, elle ne basculera pas en position de repli.

#### 5.4.11.3 Sorties analogiques

|    |      |      |                                    |
|----|------|------|------------------------------------|
| MP | 03Eh | 062d | repli de la sortie analogique No 0 |
| MP | 03Fh | 063d | repli de la sortie analogique No 1 |
| MP | 040h | 064d | repli de la sortie analogique No 2 |
| MP | 041h | 065d | repli de la sortie analogique No 3 |
| MP | 042h | 066d | repli de la sortie analogique No 4 |
| MP | 043h | 067d | repli de la sortie analogique No 5 |
| MP | 044h | 068d | repli de la sortie analogique No 6 |
| MP | 045h | 069d | repli de la sortie analogique No 7 |

**Rappel** : TES 8 ESA : la première des 4 sorties analogiques est la sortie No° 4

|    |      |      |   |
|----|------|------|---|
| MP | 046h | 070d | autorisation de repli des sorties analogiques : un bit par sortie |
|----|------|------|---|

## 5.4.12 Surveillance des réseaux

### 5.4.12.1 Compteurs de diagnostic de la liaison RS 485

|      |      |   |
|------|------|---|
| 047h | 071d | nombre de réponses d'exception renvoyés par le TES  |
| 048h | 072d | nombre de réponses esclaves non prêt renvoyés par le TES  |
| 049h | 073d | nombre de demandes reçues par le TES et correctement exécutées  |
| 04Ah | 074d | nombre de demande reçue par le TES avec des erreurs de CRC16  |
| 04Bh | 075d | nombre de caractères erronés reçus par le TES   |
| 04Ch | 076d | nombre de trames émises sans erreur par le maître   |
| 04Dh | 077d | bus bipaire : trames non traitées par défaut du temps de silence<br>bus monopaire : idem ou réponses émises par les autres esclaves |

### 5.4.12.2 Compteurs de diagnostic de la liaison RS 232

|      |      |  |
|------|------|--|
| 04Eh | 078d | nombre de réponses d'exception renvoyés par le TES           |
| 04Fh | 079d | nombre de réponses esclaves non prêt renvoyé par le TES      |
| 050h | 080d | nombre de trames reçue et correctement exécutées par le TES  |
| 051h | 081d | nombre de demande reçue par le TES avec des erreurs de CRC16 |
| 052h | 082d | nombre de caractères erronés reçus par le TES                |
| 053h | 083d | nombre de trames reçue sans erreur                           |
| 054h | 084d | trames interrompues par non respect des temps de silence     |

## 5.4.13 Mémoires tampons analogiques

|    |      |      |   |
|----|------|------|---|
| MP | 055h | 085d | période du stockage : entrées analogiques (BdT= 1s) |
|----|------|------|---|

A partir de cette adresse, les demandes de lecture (ou d'écriture) du maître peuvent être occasionnellement refusées par le TES qui répond " esclave non prêt" ; ceci préserve la cohérence des informations (codées sur 32 bits) dont le TES gère le décalage périodique dans les mémoires tampons.

|      |       |   |
|------|-------|---|
| 056h | 086d  | Réservé   |
| 057h | 087d  | 120 dernières valeurs de l'entrée analogique No 0 |
| 0CEh | 206d  |   |
| 0CFh | 207h  | Réservé   |
| 0D0h | 208d  | 120 dernières valeurs de l'entrée analogique No 1 |
| 147h | 327d  |   |
| 148h | 328d  | Réservé   |
| 149h | 329d  | 120 dernières valeurs de l'entrée analogique No 2 |
| 1C0h | 448d  |   |
| 1C1h | 449d  | Réservé   |
| 1C2h | 450d  | 120 dernières valeurs de l'entrée analogique No 3 |
| 239h | 569d  |   |
| 23Ah | 570d  | Réservé   |
| 23Bh | 571d  | 120 dernières valeurs de l'entrée analogique No 4 |
| 262h | 690d  |   |
| 263h | 691d  | Réservé   |
| 264h | 692d  | 120 dernières valeurs de l'entrée analogique No 5 |
| 32Bh | 811d  |   |
| 32Ch | 812d  | Réservé   |
| 32Dh | 813d  | 120 dernières valeurs de l'entrée analogique No 6 |
| 3A4h | 932d  |   |
| 3A5h | 933d  | Réservé   |
| 3A6h | 934d  | 120 dernières valeurs de l'entrée analogique No 7 |
| 41Dh | 1053d |   |
| 41Eh | 1054d | Réservé   |

#### 5.4.14 Compteurs des changements d'état sur les entrées TOR

Les compteurs enregistrent les changements d'état des entrées filtrées. Poids fort/Poids faible

|           |             |   |
|-----------|-------------|---|
| 41Fh 420h | 1055d 1056d | compteur des fronts montants entrée No 0    |
| 421h 422h | 1057d 1058d | compteur des fronts montants entrée No 1    |
| 423h 424h | 1059d 1060d | compteur des fronts montants entrée No 2    |
| 425h 426h | 1061d 1062d | compteur des fronts montants entrée No 3    |
| 427h 428h | 1063d 1064d | compteur des fronts descendants entrée No 0 |
| 429h 42Ah | 1065d 1066d | compteur des fronts descendants entrée No 1 |
| 42Bh 42Ch | 1067d 1068d | compteur des fronts descendants entrée No 2 |
| 42Dh 42Eh | 1069d 1070d | compteur des fronts descendants entrée No 3 |

#### 5.4.15 Les chronomètres des entrées logiques

Les variables sont sur 32 bits : poids fort/poids faible. La base de temps est de 100 millisecondes. Les entrées mesurées sont les entrées **filtrées**.

##### 5.4.15.1 Durée de l'état courant des entrées ToR filtrées

|           |             |   |
|-----------|-------------|---|
| 42Fh 430h | 1071d 1072d | durée de l'état 1 de l'entrée No° 0 (BdT=100ms) |
| 431h 432h | 1073d 1074d | durée de l'état 1 de l'entrée No° 1 (BdT=100ms) |
| 433h 434h | 1075d 1076d | durée de l'état 1 de l'entrée No° 2 (BdT=100ms) |
| 435h 436h | 1077d 1078d | durée de l'état 1 de l'entrée No° 3 (BdT=100ms) |
| 437h 438h | 1079d 1080d | durée de l'état 0 de l'entrée No° 0 (BdT=100ms) |
| 439h 43Ah | 1081d 1082d | durée de l'état 0 de l'entrée No° 1 (BdT=100ms) |
| 43Bh 43Ch | 1083d 1084d | durée de l'état 0 de l'entrée No° 2 (BdT=100ms) |
| 43Dh 43Eh | 1085d 1086d | durée de l'état 0 de l'entrée No° 3 (BdT=100ms) |

##### 5.4.15.2 Durées cumulées des états des entrées TOR filtrées

|           |             |                                      |
|-----------|-------------|--------------------------------------|
| 43Fh 440h | 1087d 1088h | états 1 de l'entrée No 0 (BdT=100ms) |
| 441h 442h | 1089d 1090d | états 1 de l'entrée No 1             |
| 443h 444h | 1091d 1092d | états 1 de l'entrée No 2             |
| 445h 446h | 1093d 1094d | états 1 de l'entrée No 3             |
| 447h 448h | 1095d 1096d | états 0 de l'entrée No 0             |
| 449h 44Ah | 1097d 1098d | états 0 de l'entrée No 1             |
| 44Bh 44Ch | 1099d 1100d | états 0 de l'entrée No 2             |
| 44Dh 44Eh | 1101d 1102d | états 0 de l'entrée No 3             |

# 6 Le protocole Modbus

## 6.1 Généralités

Le protocole MODBUS mode RTU (binaire) de GOULD MODICON est un protocole de type maître esclave (1 seul maître par réseau). Le protocole JBUS d'APRIL est compatible, pour ce qui concerne les TES, avec le protocole MODBUS.

### 6.1.1 Codes fonctions

Lecture n bits = 01 et 02,  
Ecriture 1 bit = 05,  
Ecriture n bits = 0F  
Lecture n mots = 03,  
Ecriture n mots = 10h  
Ecriture 1 mot = 06  
Lecture rapide de 8 bits = 07.

**TES accepte les écritures en mode diffusion : écritures dans l'esclave No 0**

### 6.1.2 Adressage

#### Adressage mot

La mémoire TES est une suite de mots de 16 bits à partir de l'adresse 0.  
L'adresse dans la trame est égale à l'adresse logique, comme Jbus.

Nota : Les adresses manipulées par les coupleurs MODBUS sont incrémentées de 1 par rapport aux adresses réellement transmises sur la ligne.

Exemple :

adresse programme si coupleur MODBUS : 0002 / adresse présente dans la trame : 0001

#### Adressage bit

Adresse bit i dans un mot j =  $j \times 10h + i$

Exemple : l'adresse du bit D dans le mot 7A est 7AD

### 6.1.3 Description des échanges

Les échanges se font à l'initiative du maître, qui émet sa demande ; lorsque l'esclave destinataire l'a comprise, il renvoie sa réponse.

Chaque message ou trame contient 4 types d'information :

- Le numéro de l'esclave (1 octet), qui désigne le destinataire de la demande (trame de demande) ou l'émetteur de la réponse (trame de réponse).
- Le code fonction (1 octet), qui sélectionne une commande (lecture ou écriture) et permet de vérifier si la réponse est correcte.
- Le champ d'information (p octets) qui contient les paramètres liés à la fonction.
- Le mot de contrôle (2 octets), qui sert à la détection des erreurs de transmission. Il est calculé sur 16 bits, à partir de tous les octets de la trame émise ou reçue, sauf bien entendu les 2 octets de contrôle.

**Toutes les informations sont codées en hexadécimal.**

## 6.2 Structure des trames

### 6.2.1 Fonction lecture n mots

Structure des trames véhiculées par le réseau Modbus/Jbus :

#### Trame de question

Nq = 8

|                   |                  |                           |                          |                         |
|-------------------|------------------|---------------------------|--------------------------|-------------------------|
| 01 à<br>FF        | 03<br>ou<br>04   | [2 octets ]<br>PF      pf | [2 octets ]<br>PF<br>pf  | [2 octets ]<br>pf<br>PF |
| numéro<br>esclave | code<br>fonction | adresse du 1er mot        | nombre de mots à<br>lire | CRC 16                  |

#### Trame de réponse

Nr = 5 + 2n

|                   |                  |                                 |                         |       |                             |                        |
|-------------------|------------------|---------------------------------|-------------------------|-------|-----------------------------|------------------------|
| 01 à<br>FF        | 03 ou<br>04      | [1<br>octet]                    | [2 octets]<br>PF<br>pf  | ----- | [2 octets]<br>PF<br>pf      | [2 octets]<br>pf<br>PF |
| numéro<br>esclave | code<br>fonction | nbre d'octets                   | valeur du 1er mot<br>lu |       | valeur du dernier<br>mot lu | CRC 16                 |
|                   |                  | ←-----n mots ou 2n octets-----> |                         |       |                             |                        |

### 6.2.2 Fonction écriture n mots

#### Trame de question

Nq = 9 + 2n

|                   |                  |                        |                        |                               |                                     |       |                          |                        |
|-------------------|------------------|------------------------|------------------------|-------------------------------|-------------------------------------|-------|--------------------------|------------------------|
| 01 à<br>FF        | 10               | [2 octets]<br>PF<br>pf | [2 octets]<br>PF<br>pf | [1 octet]<br>pf               | [2 octets]<br>PF<br>pf              | ----- | [2 octets]<br>PF<br>pf   | [2 octets]<br>pf<br>PF |
| numéro<br>esclave | code<br>fonction | adresse 1er mot        | nbre mots à écrire     | nbre d'octets à<br>écrire (1) | valeur du 1er mot                   |       | valeur du dernier<br>mot | CRC 16                 |
|                   |                  |                        |                        |                               | (1) = 2x nombre<br>de mots à écrire |       |                          |                        |

#### Trame de réponse

Nr = 8

|                   |                  |                        |                        |                        |
|-------------------|------------------|------------------------|------------------------|------------------------|
| 01 à<br>FF        | 10               | [2 octets]<br>PF<br>pf | [2 octets]<br>PF<br>pf | [2 octets]<br>pf<br>PF |
| numéro<br>esclave | code<br>fonction | adresse 1er mot        | nbre mots à écrire     | CRC 16                 |

### 6.2.3 Fonction écriture 1 mot

#### Trame de question

Nq = 8

|                   |                  |                        |                        |                        |
|-------------------|------------------|------------------------|------------------------|------------------------|
| 01 à<br>FF        | 6                | [2 octets]<br>PF<br>pf | [2 octets]<br>PF<br>pf | [2 octets]<br>pf<br>PF |
| numéro<br>esclave | code<br>fonction | adresse 1er mot        | nbre mots à écrire     | CRC 16                 |

#### Trame de réponse

Nr = 8

|                   |                  |                        |                        |                        |
|-------------------|------------------|------------------------|------------------------|------------------------|
| 01 à<br>FF        | 6                | [2 octets]<br>PF<br>pf | [2 octets]<br>PF<br>pf | [2 octets]<br>pf<br>PF |
| numéro<br>esclave | code<br>fonction | adresse mot            | valeur mot écrit       | CRC 16                 |

### 6.2.4 Fonction lecture n Bits

#### Trame de question

Nq = 8

|                      |                     |                        |                        |                        |
|----------------------|---------------------|------------------------|------------------------|------------------------|
| [1 octet]<br>01 à FF | [1 octet]<br>1 ou 2 | [2 octets]<br>PF<br>pf | [2 octets]<br>1 à 2000 | [2 octets]<br>pf<br>PF |
| No esclave           | Fonction            | Adresse du 1er bit     | Nombre de bits         | CRC 16                 |

#### Trame de réponse

Nr = 5 + n/8

|                            |                     |                                 |                        |            |                            |                      |
|----------------------------|---------------------|---------------------------------|------------------------|------------|----------------------------|----------------------|
| [1 octet]<br>No<br>esclave | [1 octet]<br>1 ou 2 | [1 octet]<br>Nbre<br>octets lus | ...<br>1er octet<br>lu | [n octets] | ...<br>dernier<br>octet lu | [2 octets]<br>CRC 16 |
|----------------------------|---------------------|---------------------------------|------------------------|------------|----------------------------|----------------------|

### 6.2.5 Fonction écriture n bits

| Trame de question          |                 |  |   |   |  | Nq = 9 + n/8                  |
|----------------------------|-----------------|--|---|---|--|-------------------------------|
| [1 octet]<br>No<br>esclave | [1 octet]<br>0F | [2 octets]<br>adresse<br>1er bit à<br>forcer | [2 octets]<br>nombre<br>de bits à<br>forcer | [1 octet]<br>nombre<br>d'octets à<br>forcer | [n octets]<br>valeur des<br>bits à<br>forcer | [2 octets]<br>CRC 16<br>pf PF |

| Trame de réponse           |                 |   |   |                               | Nr = 8 |
|----------------------------|-----------------|---|---|-------------------------------|--------|
| [1 octet]<br>No<br>esclave | [1 octet]<br>0F | [2 octets]<br>adresse<br>1er bit<br>forcé | [2 octets]<br>nombre<br>de bits<br>forcés | [2 octets]<br>CRC 16<br>pf PF |        |

### 6.2.6 Fonction lecture rapide de 8 bits

Les TES répondent les 8 bits de poids faible du mot statut qui résume l'environnement du TES (adresse bit : de 0000 à 0007).

| Trame de question          |                 |                      | Nq = 4 |
|----------------------------|-----------------|----------------------|--------|
| [1 octet]<br>No<br>esclave | [1 octet]<br>07 | [2 octets]<br>CRC 16 |        |

| Trame de réponse           |                 |                       |                      | Nr = 5 |
|----------------------------|-----------------|-----------------------|----------------------|--------|
| [1 octet]<br>No<br>esclave | [1 octet]<br>07 | [1 octet]<br>xxxxxxxx | [2 octets]<br>CRC 16 |        |

L'ensemble des TES répondent aux trames écriture mots/bits émises en MODE DIFFUSION (adressées à l'esclave 0 = à tous les esclaves). Dans ce cas les TES ne retournent aucune trame et exécutent simultanément l'ordre du maître (synchronisation de télécommandes , reset de compteurs , ...).

### 6.2.7 Temps de transmission

Le temps se calcule à partir de 4 données

- le nombre Nb de bits (de 8 à 11) sur lesquels sont codés les octets transmis
- la vitesse de transmission (Vt), exprimée en Bauds
- le nombre d'octets transmis dans la question (Nq) et dans la réponse (Nr)
- les nombres Sq et Sr de caractères (3 selon la norme Modbus) qui définissent les temps de silence après toute trame de question ou de réponse
- le temps tr de traitement du TES pour construire et émettre sa réponse

**Typiquement tr est égal à 1,5 ms. Le TES version 4.1 et plus dispose d'un temps de retournement paramétrable jusqu'à 2570 ms (voir chapitre 4.3).**

- le temps de retournement du maître tq (voir documentation technique du coupleur maître , de 1 à 2 ms ; arrondi à 1,5 ms pour la suite de ce paragraphe).

La durée de l'échange question/réponse entre un API et un TES est donnée par la formule:

$$T = [Nb \times 1000 / Vt \times (Nq + Sq + Nr + Sr)] + tq + tr \text{ (en ms)}$$

*Exemple* : 38400 Bds, format de transmission : 8 bits data, 1 bit parité, 1 bit start, 1 bit stop l'écriture d'un mot dans le TES prendra (hors temps de traitement interne du maître) :

$$T = ((8+1+1+1)1000/38.400) \times (8 + 3+ 8 + 3) + 1,5 + 1,5 \# 9,3 \text{ ms}$$

**Nota** : le faible délai entre la fin de l'émission du dernier octet du maître et la réception du premier des octets de la réponse du TES (entre 1 et 2ms) peut, lorsque le maître tarde à valider son buffer de réception, entraîner la détection d'erreurs de Time Out sur le coupleur maître qui "manque" le début de la trame de réponse du TES .

Augmenter Tr selon la méthode exposée au chapitre 4.3.

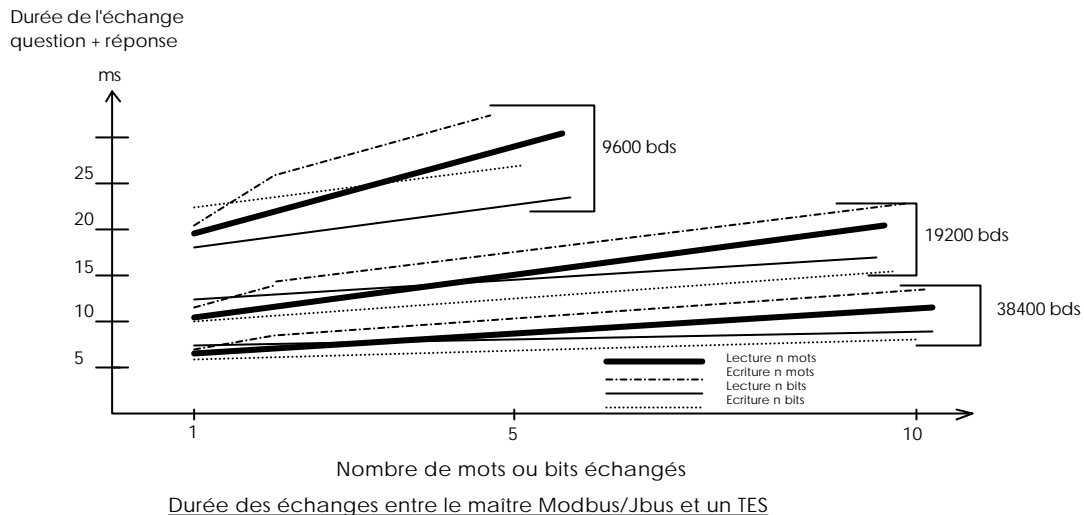

- Le TES peut retourner les codes erreur suivants :
- 1** = le code fonction utilisé par le maître est inconnu.
  - 2** = l'adresse TES qui est utilisée est incorrecte.
  - 4** = le TES n'est pas prêt.

|   |                                |                            |
|---|--------------------------------|----------------------------|
| <b>AIRICOM</b>  | Ile de France<br>Paris et Nord | <b>Votre interlocuteur</b> |
| 65 rue de la Libération - 60710 Chevrières<br>tél 03.44.91.04.14 - fax 03.44.91.04.15<br>www.airicom.com - info@airicom.com |                                |                            |
| <b>AURECOM</b>  | Bretagne et<br>Grand Ouest     |                            |
| La Ville Cognac - 56430 Mauron<br>tél 02.97.22.79.72 - fax 02.97.22.90.51<br>www.aurecom.fr - info@aurecom.fr               |                                |                            |
| <b>RG2i</b>   | Rhône Alpes<br>Est et Sud-est  |                            |
| 26 rue Bergson - 42000 Saint Etienne<br>tél 04.77.92.03.56 - fax 04.77.92.03.57<br>www.rg2i.com - info@rg2i.fr              |                                |                            |